

EN Self belay lanyard.
IT Cordino per autoassicurazione.
FR Longe d'auto-assurance.
DE Verbindungsmittel zur Selbstsicherung.
ES Cordino para autoaseguración.
PL Samoczynna smycz asekuracyjna.
PT Correia de amarração automática.
SE Självssäkrande repbroms.
FI Kiipeilyköysi.
NO Selv belaysnor.
DK Selv belay snor.
NL Zelfzekeringslijn.
SI Samovarovalna kratka vrv.
SK Šnúra na istenie.
RO Lonjă cu amarare automată.
CZ Samonavazovací šňůra.
HU Önbiztosító kantár.
GR Αυτοπροσδεδόμενος αναδέτης.
EE Isekinnituv julgestusots.
LV Pašsvara drošināšanas štrope.
LT Savaiminės apsaugos virvės.
BG Ремък за самозакрепване.
HR Vezica za samoosiguravanje (belay).

MADE IN EUROPE EN 17520:2021

CE
0333



Regulation (EU) 2016/425

Personal Protective Equipment against falls from a height.

1 MODELS CHART

Model	Ref. No.	g	Length
Tuner I	7L930	155 g*	
Tuner Y	7L931	185 g*	

*without connector/Fix-O

SPARE PARTS

Model	Ref. No.
FIX-O	6V844

2 MARKING

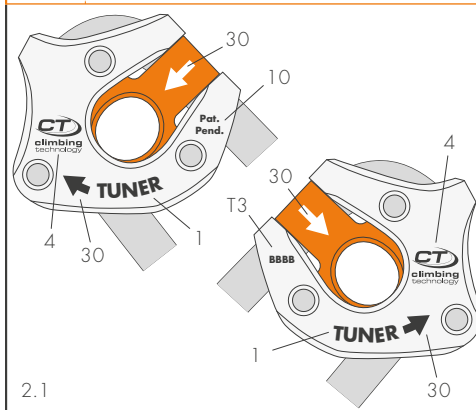

2.1

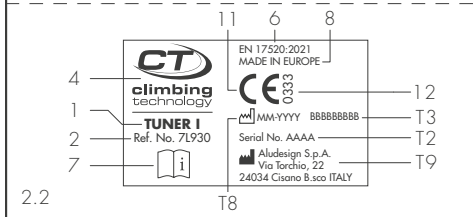

2.2

3 NOMENCLATURE OF PARTS

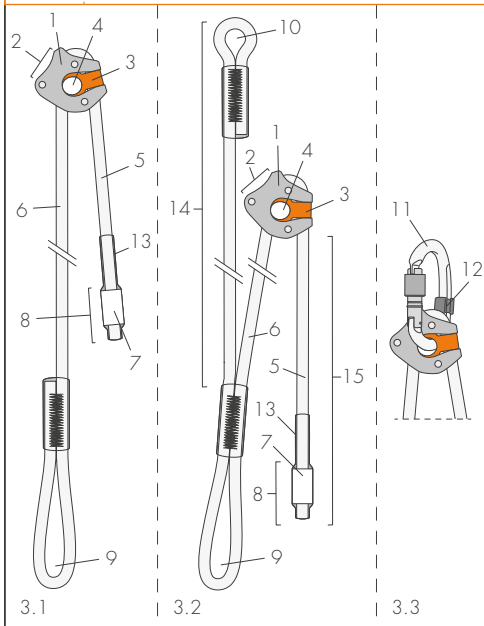

3.1

3.2

3.3

4 INSTALLATION TO THE HARNESS

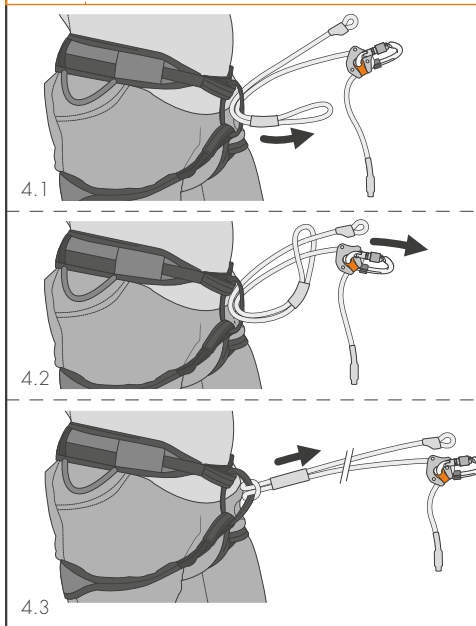

4.1

4.2

4.3

5 INSTALLATION OF THE CONNECTOR AND FIX-O SUPPORT

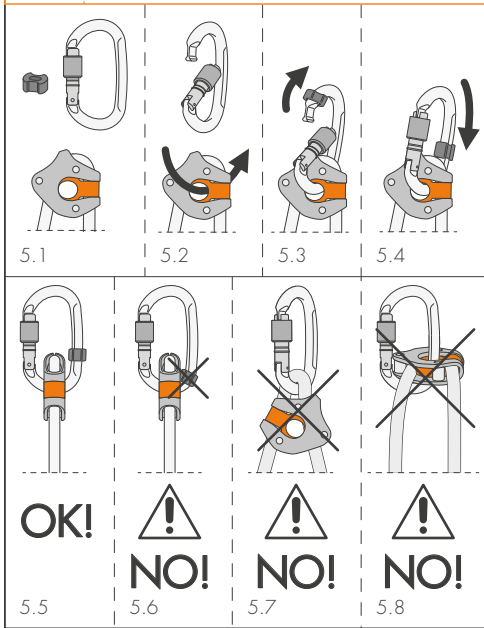

6 BELAY LANYARD - EXAMPLES OF USE

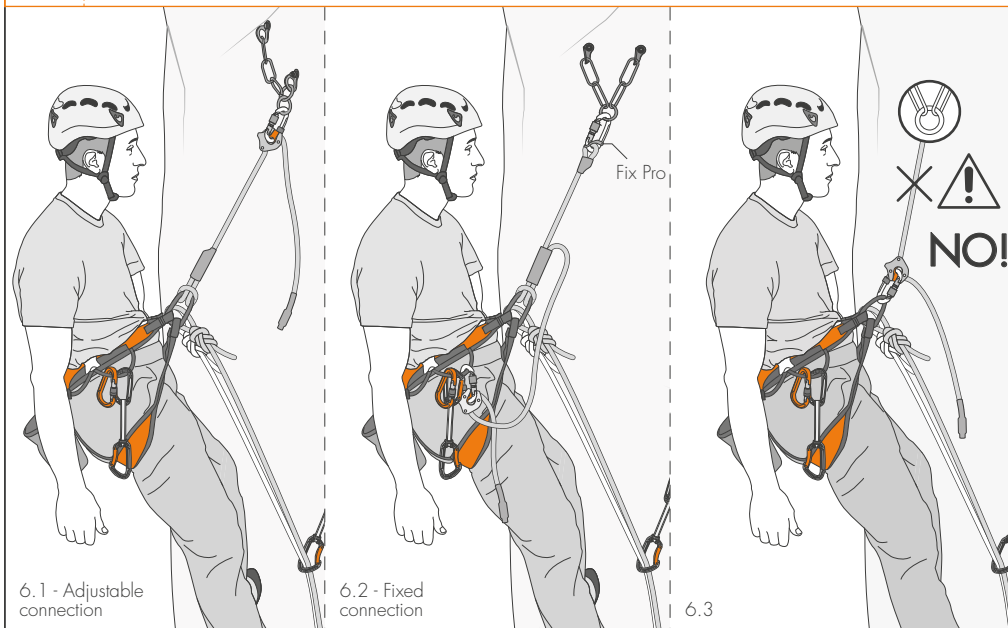

7 ABSEIL LANYARD EXAMPLE OF USE

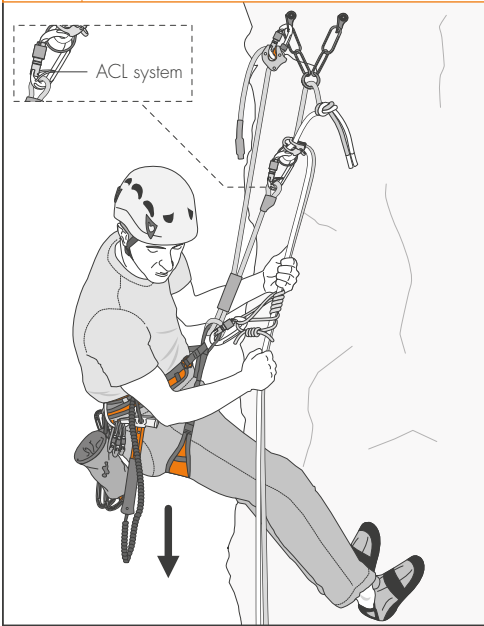

8 ADJUSTMENT - LOW LOADS

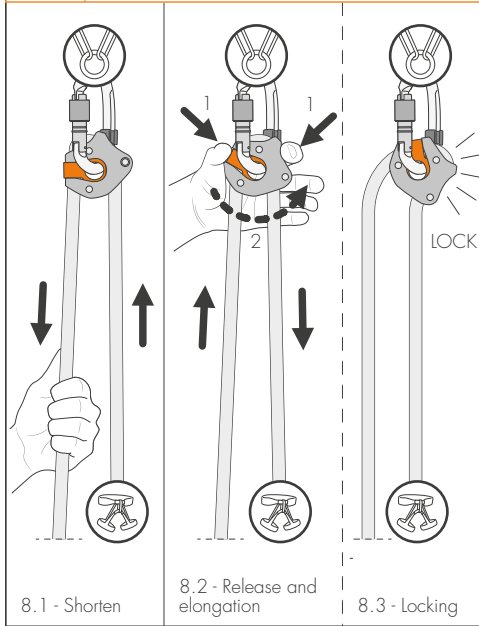

9 ADJUSTMENT - HEAVY LOADS

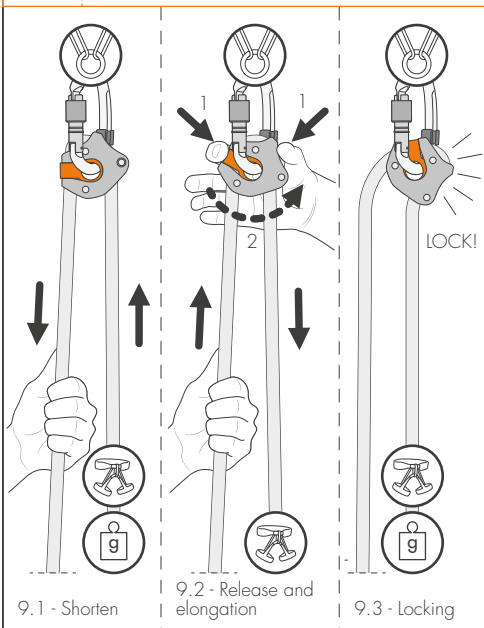

10 ANCHOR POINT

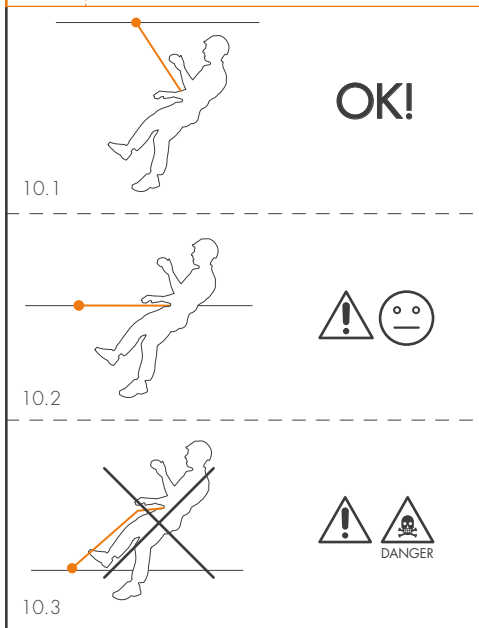

11 INSPECTION OF SEWN JOINTS AND ROPE

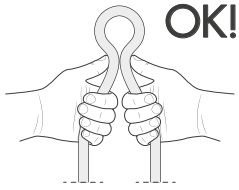

11.1

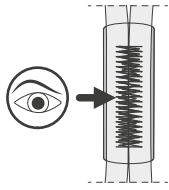

11.2

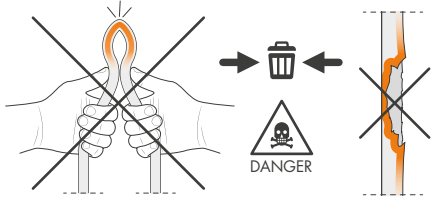

11.3

12 WRONG USES

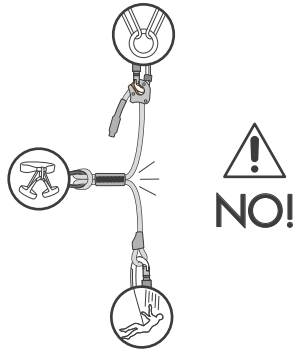

12.1

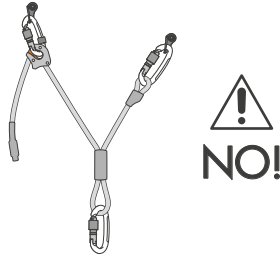

12.2

13 WARNINGS

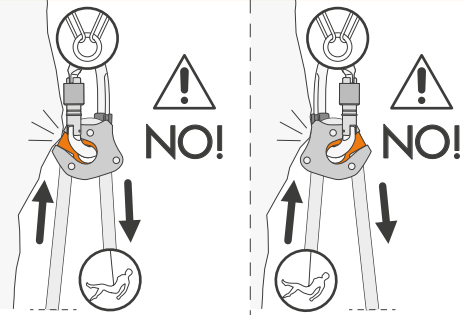

13.1

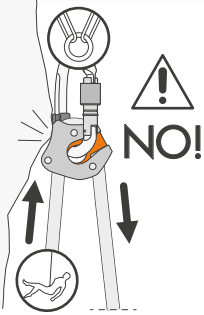

13.2

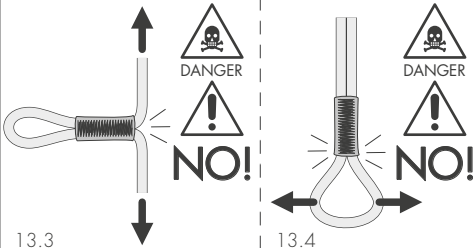

13.3



13.4

The instructions for use of this equipment consist of general and specific instructions, both must be carefully read and understood before use. **Attention!** This leaflet contains the specific instructions only.

TUNER I-Y SPECIFIC INSTRUCTIONS.

This document provides the information necessary to correctly use the following product/products: I- or Y-shaped adjustable lanyards for personal belay.

1) FIELD OF APPLICATION.

EN 17520. Mountaineering equipment. Self-belaying lanyards. This product is Personal Protective Equipment (PPE) compliant with Regulation (EU) 2016/425. It is intended for the prevention and protection against falls from a height. **Attention!** This product is not an EN 958 energy absorbing system for via ferrata nor an EN 354 restraint lanyard nor an EN 17109 lanyard for rope courses.

2) NOTIFIED BODIES.

Refer to the explanatory key within the general instructions (paragraph 9 / table D): M6; N1.

3) NOMENCLATURE (Fig. 3).

1) Length adjuster. 2) Grip for release. 3) Release button. 4) Connection hole, for connector. 5) Free-end side of the rope. 6) Loaded side of the rope. 7) Label. 8) Rope termination. 9) Harness connection loop. 10) Connection loop for anchor point / descender. 11) Connector. 12) Fix-O anti-rotation support ring. 13) Protective sleeve. 14) Fixed arm. 15) Adjustable arm.

3.1 - Principal materials. Refer to the explanatory key within the general instructions (paragraph 2.4): 1-3 (length adjuster); 7 (rope); 13 (rope stitching); 8 (anti-rotation support ring).

4) MARKING.

Numbers/letters without caption: refer to the explanatory key within the general instructions (paragraph 5).

4.1 - General (Fig. 2.1). Indications: 1; 2; 4; 6; 7; 8; 10; 11; 12; 30) Direction of release.

4.2 - Traceability (Fig. 2.2). Indications: T2; T3; T8; T9.

5) COMPATIBILITY.

This product can only be used in combination with CE-marked equipment, mountaineering equipment such as connectors (EN 12275/EN 362), harnesses (EN 12277) etc.

5.1 - Connector for length adjuster. Insert the supplied connector (mod. Ovx), where present, or an EN 12275 and/or EN 362 connector equipped with a locking gate, into the connection hole on the length adjuster. **Attention!** Make sure that the connector in use is free to move within the connection hole, and that the device can rotate freely in relation to the connector. The locking function of the device could otherwise be compromised. Attention! After installing the connector, make sure that the equipment length A (Fig. 1) does not exceed 109 cm. Attention! Install Fix-O anti-rotation support ring on the connector in use, if compatible (Fig. 5) making sure it is positioned correctly (Fig. 5.5). Alternatively, use an anti-rotation system with equivalent operating efficacy.

5.2 - Connector for anchor point / descender. Only insert an EN 12275 and/or EN 362 connector equipped with a locking gate and an anti-rotation support (ex. Fix Pro or ACL system) throughout the connection loop for anchor point / descender. **Attention!** After installing the connector, make sure that the fixed arm length B (Fig. 1) plus to the length of the connector do not exceed 35 cm.

6) WARNING.

1) Any other device inserted into the connector of the length adjuster (e.g. a foot loop) may compromise the proper functioning of the equipment. 2) Pay attention to the free-end side of the rope because, by moving freely, could get jammed or snagged. 3) Any direct loading applied between the two ends of the equipment (Fig. 12.1-13.3) could damage its stitching and put the user in danger. 4) Never use the equipment to build a belay stance (Fig. 12.2). 5) The presence of unsuitable knots tied on the arms of the equipment may compromise its strength. 6) If the device has had to hold a fall stop using it immediately and replace it. 7) The anchor point should always be located above the user. In all cases, it is imperative that the user never places himself/herself above the anchor point (Fig. 10).

7) INSPECTIONS.

In addition to the checks listed below, comply with what is indicated in the general instructions (paragraph 3). Before each use make sure that: the rope shows no sign of damage (Fig. 11) and, when it is bent as shown (Fig. 11.1-11.3), the resulting curve looks even (Fig. 11.1); the whole stitching shows no sign of damage (Fig. 11.2); the rope is free to glide inside the device; the protective sleeve is intact. **Attention!** In the event of a damaged protective sleeve, stop using the equipment immediately and withdraw it from service.

8) INSTALLATION.

Tuner I and Tuner Y self-belaying adjustable lanyards can be used as the primary connection between the climber and the anchor point/belay stance (Fig. 6). The connection can be adjustable (Fig. 6.1) or fixed (only for Tuner Y model, Fig. 6.2). Tuner Y model can also be used as lanyard for the connection to the descender when abseiling (Fig. 7).

8.1 - Installation. Insert the device throughout the belay loop on the EN 12277 harness and tie it using a girth hitch (Fig. 4.1-4.3). **Attention!** Never use any other type of connecting knot.

8.2 - Connection to the anchor/descender. Connect the equipment to the anchor and, only if using the Tuner Y model, to the descender, using a compatible connector (paragraph 5). **Attention!** Never use any connection point that is different from those indicated. Attention! Never use the equipment attaching the connector of the length adjuster to the harness (Fig. 6.3). Attention! While using Tuner Y model, never connect to the anchor using both arms (adjustable and fixed).

9) ADJUSTMENT.

There are two adjustment modes, depending on the load applied to the system: light load, when the climber unloads part of the weight on the rock, or heavy load, when the user is in suspension.

9.1 - Adjustment under light load (Fig. 8). To reduce the distance from the anchor point, pull the free-end side of the rope (Fig. 8.1). To increase the distance from the anchor point, hold the device and press the release button (Fig. 8.2 - step 1). Rotate the device in the direction indicated by the marking (Fig. 8.2 - step 2) and slide the rope to the desired length.

9.2 - Adjustment under heavy load (Fig. 9). To reduce the distance from the anchor point, pull the free-end side of the rope (Fig. 9.1). To increase the distance from the anchor point, pull the free-end side of the rope in order to take away some of the load weighing on the system, and at the same time hold the device, press the release button (Fig. 9.2 - step 1) and rotate the device in the direction indicated by the marking (Fig. 9.2 - step 2) sliding the rope to the desired length.

9.3 - Locking. Once the equipment has been adjusted, take your hands off and hang on to the device so that the system is tensioned (Fig. 8.3-9.3). **Attention!** Do not hang on to the equipment before having adjusted the distance from the anchor and having removed any rope slack.

10) SYMBOLS.

Please refer to the explanatory key within the general instructions (paragraph 16): F1; F3; F9.

11) REPLACEMENT PARTS/ACCESSORIES.

This product is only compatible with the replacement parts and the specific accessories listed below: Ovx connector (Ref. No. 2C501); Fix-O* anti-rotation support ring (Ref. No. 6V844). **Attention!** The replacement parts/accessories marked with an asterisk (*) do not constitute PPE by themselves. Attention! Before installing replacement parts/accessories, read and understand the instructions for use of the equipment on which they are going to be installed. Attention! Before using the equipment, verify that replacement parts/accessories have been correctly installed.

11.1 - Fix-O. The Fix-O support ring helps avoid the rotation of the connector within the length adjuster and prevent its incorrect positioning (Fig. 5). **Attention!** This is not PPE and has not been designed to bear the weight of the user. Attention! An error can have extremely serious consequences; any mode of assembly and use other than stated is to be considered prohibited.

Le istruzioni d'uso di questo dispositivo sono costituite da un'istruzione generale e da una specifica ed entrambe devono essere lette attentamente prima dell'utilizzo. **Attenzione!** Questo foglio costituisce solo l'istruzione specifica.

ISTRUZIONI SPECIFICHE TUNER I-Y.

Questa nota contiene le informazioni necessarie per un utilizzo corretto del seguente prodotto/i: cordini per autoassicurazione regolabili a I o a Y.

1) CAMPO DI APPLICAZIONE.

EN 17520. Attrezzatura per alpinismo - Cordini per autoassicurazione. Questo prodotto è un dispositivo di protezione individuale (D.P.I.) conforme al regolamento (UE) 2016/425. Esso è destinato alla prevenzione e alla protezione dalle cadute dall'alto. **Attenzione!** Questo prodotto non è un assorbitore di energia per via ferrata EN 958 né un cordino di trattenuta EN 354 né una longe EN 17109 per percorsi acrobatici.

2) ORGANISMI NOTIFICATI.

Consultare la legenda nelle istruzioni generali (paragrafo 9 / tabella D): M6; N1.

3) NOMENCLATURA (Fig. 3).

1) Regolatore. 2) Impugnatura per sbloccaggio. 3) Pulsante di sbloccaggio. 4) Foro di collegamento connettore. 5) Lato libero della corda. 6) Lato carico della corda. 7) Etichetta. 8) Fine corda. 9) Asola di collegamento all'imbracatura. 10) Asola di collegamento per punto di ancoraggio / discensore. 11) Connettore. 12) Supporto anti-rotazione Fix-O. 13) Guaina di protezione. 14) Ramo fisso. 15) Ramo regolabile.

3.1 - Materiali principali. Consultare la legenda nelle istruzioni generali (paragrafo 2.4): 1-3 (regolatore); 7 (corda); 13 (cuciture corda); 8 (supporto anti-rotazione).

4) MARCATURA.

Numeri/lettere senza didascalia: consultare la legenda nelle istruzioni generali (paragrafo 5).

4.1 - Generale (Fig. 2.1). Indicazioni: 1; 2; 4; 6; 7; 8; 10; 11; 12; 30) Direzione di sbloccaggio.

4.2 - Tracciabilità (Fig. 2.2). Indicazioni: T2; T3; T8; T9.

5) COMPATIBILITÀ.

Questo prodotto è utilizzabile solamente con dispositivi marchiati CE: attrezzature da alpinismo come connettori (EN 12275 / EN 362), imbracature (EN 12277) etc.

5.1 - Connettore per regolatore. All'interno del foro di collegamento presente sul regolatore inserire il connettore in dotazione (mod. OvX), laddove presente, o un connettore EN 12275 e/o EN 362 provvisto di ghiera di bloccaggio.

Attenzione! Verificare che il connettore utilizzato sia libero di muoversi all'interno del foro di collegamento e che il dispositivo possa ruotare liberamente rispetto al connettore. In caso contrario potrebbe essere compromessa la funzione di bloccaggio del dispositivo. **Attenzione!** Una volta installato il connettore verificare che la lunghezza A del dispositivo (Fig. 1) non superi i 109 cm. **Attenzione!** Installare sul connettore utilizzato, se compatibile, il supporto anti-rotazione Fix-O (Fig. 5) verificando che risulti posizionato correttamente (Fig. 5.5). In alternativa utilizzare un sistema anti-rotazione di pari funzionamento.

5.2 - Connettore per punto di ancoraggio / discensore. All'interno dell'asola di collegamento per punto di ancoraggio / discensore inserire esclusivamente un connettore EN 12275 e/o EN 362 provvisto di ghiera di bloccaggio e di un supporto anti-rotazione (es. Fix Pro o sistema ACL). **Attenzione!** Ad installazione effettuata verificare che la lunghezza B del ramo fisso (Fig. 1) sommata a quella del connettore non superi i 35 cm.

6) AVVERTENZE.

1) Qualsiasi dispositivo inserito nello stesso connettore del regolatore (es. staffa) potrebbe comprometterne il corretto funzionamento. 2) Prestare attenzione al lato libero della corda perché, muovendosi liberamente, potrebbe incastrarsi o impigliare. 3) Una sollecitazione diretta tra le due estremità del dispositivo (Fig. 12.1-13.3) potrebbe danneggiarne le cuciture mettendo in pericolo l'utilizzatore. 4) Non utilizzare il dispositivo per creare una sosta (Fig. 12.2). 5) La presenza di nodi non corretti sui rami sul dispositivo può compromettere la tenuta dello stesso. 6) Qualora il dispositivo abbia dovuto trattenere una caduta interromperne immediatamente l'utilizzo e procedere alla relativa sostituzione. 7) Il punto di ancoraggio dovrebbe essere sempre posizionato al di sopra dell'arrampicatore, comunque è tassativo che l'arrampicatore non si posizioni più in alto rispetto al punto di ancoraggio (Fig. 10).

7) CONTROLLI.

Oltre ai controlli indicati di seguito rispettare quanto indicato nelle istruzioni generali (paragrafo 3). **Prima di ogni utilizzo verificare che:** la corda non presenti danneggiamenti (Fig. 11) e che, piegandola come mostrato (Fig. 11.1-11.3), la curvatura risulti regolare (Fig. 11.1); tutte le cuciture non presentino danneggiamenti (Fig. 11.2); la corda sia libera di scorrere all'interno del dispositivo; la guaina di protezione sia integra. **Attenzione!** In caso di guaina di protezione danneggiata interrompere immediatamente l'utilizzo del dispositivo e procedere

alla relativa dismissione.

8) INSTALLAZIONE.

I cordini per autoassicurazione regolabili Tuner I e Y sono utilizzabili come connessione primaria fra l'arrampicatore e il punto di ancoraggio/sosta (Fig. 6). La connessione può essere regolabile (Fig. 6.1) oppure fissa (solo mod. Tuner Y, Fig. 6.2). Il modello Tuner Y può essere utilizzato inoltre come longe di collegamento al discensore per la calata in corda doppia (Fig. 7).

8.1 - Installazione. Inserire il dispositivo all'interno dell'anello di servizio di un'imbracatura EN 12277 e chiuderlo mediante un nodo a bocca di lupo (Fig. 4.1÷4.3). **Attenzione!** Non utilizzare nodi di collegamento differenti.

8.2 - Collegamento al punto di ancoraggio / discensore. Collegare il dispositivo al punto di ancoraggio e, solo nel modello Tuner Y, al discensore mediante un connettore compatibile (paragrafo 5). **Attenzione!** Non utilizzare punti di collegamento diversi da quelli indicati. **Attenzione!** Non utilizzare il dispositivo collegando il connettore del regolatore all'imbracatura (Fig. 6.3). **Attenzione!** Utilizzando il modello Tuner Y non collegarsi mai al punto di ancoraggio/sosta mediante entrambi i rami (regolabile e fisso).

9) REGOLAZIONE.

Esistono due modalità di regolazione in funzione del carico applicato al sistema: carico leggero, quando l'arrampicatore scarica parte del suo peso sulla roccia, o carico pesante, quando l'arrampicatore è completamente in sospensione.

9.1 - Regolazione con carico leggero (Fig. 8). Per ridurre la distanza rispetto al punto di ancoraggio tirare il lato libero della corda (Fig. 8.1). Per aumentare la distanza rispetto al punto di ancoraggio impugnare il dispositivo e premere il pulsante di sbloccaggio (Fig. 8.2 - punto 1). Ruotare il dispositivo nel senso indicato sulla marcatura (Fig. 8.2 - punto 2) e fare scorrere la corda fino alla posizione desiderata.

9.2 - Regolazione con carico pesante (Fig. 9). Per ridurre la distanza rispetto al punto di ancoraggio tirare il lato libero della corda (Fig. 9.1). Per aumentare la distanza rispetto al punto di ancoraggio tirare il lato libero della corda, in modo da sgravare parzialmente il proprio peso dal sistema, e contemporaneamente impugnare il dispositivo, premere il pulsante di sbloccaggio (Fig. 9.2 - punto 1) e ruotare il dispositivo nella direzione indicata sulla marcatura (Fig. 9.2 - punto 2) facendo scorrere la corda fino alla posizione desiderata.

9.3 - Bloccaggio. Una volta regolato il dispositivo rimuovere le mani e sospendersi allo stesso in modo che il sistema vada in tensione (Fig. 8.3-9.3). **Attenzione!** Non sospendersi al dispositivo prima di avere regolato la distanza rispetto all'ancoraggio ed eliminato eventuali laschi di corda.

10) SIMBOLI.

Consultare la legenda nelle istruzioni generali (paragrafo 16): F1; F3; F9.

11) PARTI DI RICAMBIO/ACCESSORI.

Questo prodotto è compatibile con le parti di ricambio e gli accessori specifici elencati di seguito: connettore OvX (Ref. No. 2C501); supporto anti-rotazione Fix-O* (Ref. No. 6V844). **Attenzione!** Gli accessori/parti di ricambio contrassegnati con un asterisco (*) da soli non costituiscono dei DPI. **Attenzione!** Prima di installare un accessorio/parte di ricambio, leggere e comprendere le istruzioni d'uso del dispositivo sul quale verrà installato. **Attenzione!** Prima dell'utilizzo verificare che l'accessorio/parte di ricambio sia correttamente installato.

11.1 - Fix-O. Il supporto Fix-O serve a ridurre la rotazione del connettore all'interno del regolatore e impedirne un posizionamento non corretto (Fig. 5). **Attenzione!** Esso non è un DPI e non è progettato per sostenere il peso dell'utilizzatore. **Attenzione!** Un errore può avere conseguenze estremamente gravi, qualsiasi modalità di montaggio e utilizzo diversa da quanto indicato è da considerarsi vietata.

Les instructions d'utilisation de ce dispositif comprennent une partie générale et une partie spécifique, lesquelles doivent toutes les deux être lues attentivement avant utilisation. **Attention !** La présente fiche ne contient que les instructions spécifiques.

INSTRUCTIONS SPÉCIFIQUES TUNER I-Y.

Cette note contient les informations nécessaires à l'utilisation correcte du produit/s suivant/s : longues d'auto-assurance réglable I ou Y.

1) CHAMP D'APPLICATION.

EN 17520. Équipement d'alpinisme - Longes d'auto-assurance. Ce produit est un dispositif de protection individuelle (E.P.I.) conforme au Règlement (UE) 2016/425. Il est conçu pour prévenir et protéger contre les chutes de hauteur.

Attention ! Ce produit n'est pas un absorbeur d'énergie pour via ferrata EN 958 ni une longe de retenue EN 354 ni une longe EN 17109 pour les parcours acrobatiques.

2) ORGANISMES NOTIFIÉS.

Consulter la légende dans les instructions générales (paragraphe 9/tableau D) : M6; N1.

3) NOMENCLATURE (Fig. 3).

1) Régulateur. 2) Poignée de déblocage. 3) Bouton de déblocage. 4) Trou de connexion du connecteur. 5) Côté libre de la corde. 6) Côté chargé de la corde. 7) Étiquette. 8) Fin de la corde. 9) Anneau qui permet la connexion au harnais. 10) Boucle de connexion pour le point d'ancrage /descendeur. 11) Connecteur. 12) Support anti-rotation Fix-O. 13) Gaine de protection. 14) Brin fixe. 15) Brin réglable.

3.1 - Matériaux principaux. Consulter la légende dans les instructions générales (paragraphe 2.4) : 1-3 (régulateur) ; 7 (corde) ; 13 (couture de la corde) ; 8 (support anti-rotation).

4) MARQUAGE.

Chiffres/lettres sans légende : consulter la légende dans les instructions générales (paragraphe 5).

4.1 - Général (Fig. 2.1). Indications : 1 ; 2 ; 4 ; 6 ; 7 ; 8 ; 10 ; 11 ; 12 ; 30) Direction de déblocage.

4.2 - Traçabilité (Fig. 2.2). Indications : T2 ; T3 ; T8 ; T9.

5) COMPATIBILITÉ.

Ce produit ne peut être utilisé qu'avec des appareils portant le marquage CE : équipement d'alpinisme tel que les connecteurs (EN 12275 / EN 362), les harnais (EN 12277), etc.

5.1 - Connecteur pour le régulateur. Dans le trou de connexion du régulateur, il faut utiliser le connecteur fourni (mod. Ovx) ou, alternativement, un connecteur EN 12275 et/ou EN 362 muni d'une bague de blocage. **Attention !** Vérifier que le connecteur utilisé soit libre de se déplacer à l'intérieur du trou de connexion, et que le dispositif peut tourner librement par rapport au connecteur. Sinon la fonction de blocage du dispositif pourrait être compromise. **Attention !** Après avoir installé le connecteur, il faut s'assurer que la longueur A de l'appareil (Fig. 1) ne dépasse pas 109 cm. **Attention !** Installer sur le connecteur utilisé, si compatible, le support anti-rotation Fix-O (Fig. 5) en vérifiant qu'il soit correctement positionné (Fig. 5.5). Il est également possible d'utiliser un système anti-rotation de même fonctionnalité.

5.2 - Connecteur pour le point d'ancrage /descendeur. Utiliser uniquement un connecteur EN 12275 et/ou EN 362 avec une bague de verrouillage et un support anti-rotation (ex. Fix Pro ou système ACL) dans la boucle de connexion pour un point d'ancrage /descendeur. **Attention !** Après l'installation, vérifier que la longueur B du brin fixe (Fig. 1) plus celle du connecteur ne dépasse pas 35 cm.

6) AVERTISSEMENTS.

1) Tout dispositif inséré dans le même connecteur que le régulateur (par exemple, un étrier) pourrait compromettre son bon fonctionnement. 2) Faites attention au côté libre de la corde car, en se déplaçant librement, elle pourrait se coincer ou s'emmêler. 3) Une contrainte directe entre les deux extrémités du dispositif (Fig. 12.1-13.3) pourrait endommager les coutures et mettre l'utilisateur en danger. 4) N'utilisez pas le dispositif pour faire un relais (Fig. 12.2). 5) Des nœuds incorrects dans les branches du dispositif peuvent affecter l'étanchéité du dispositif. 6) Si l'appareil a dû supporter une chute, cessez immédiatement de l'utiliser et remplacez-le. 7) Le point d'ancrage doit toujours être placé au-dessus du grimpeur, mais il est impératif que le grimpeur ne soit pas placé plus haut que le point d'ancrage (Fig. 10).

7) CONTRÔLES

En plus des contrôles indiqués ci-dessous, respecter les instructions générales (paragraphe 3). Avant chaque utilisation, vérifier que : la corde ne soit pas endommagée (Fig. 11) et que, en la pliant comme indiqué (Fig. 11.1-11.3), la courbure soit régulière (Fig. 11.1) ; que toutes les coutures ne soient pas endommagées (Fig. 11.2) ; que la corde puisse glisser librement à l'intérieur du dispositif; la gaine de protection est intacte. **Attention !** En cas de gaine de protection endommagée, cesser immédiatement d'utiliser l'appareil et le mettre hors service.

8) INSTALLATION.

Les longues d'auto-assurance réglables Tuner I et Y peuvent être utilisées comme connexion primaire entre le grimpeur et le point d'assurance/ relais (Fig. 6). La connexion peut être réglable (Fig. 6.1) ou fixe (seulement mod. Tuner Y, Fig. 6.2). Le modèle Tuner Y peut également être utilisé comme longe de connexion au descendeur pour le rappel (Fig. 7).

8.1 - Installation. Insérer le dispositif à l'intérieur du pontet du harnais EN 12277 et le fermer au moyen d'un nœud (Fig. 4.1÷4.3). **Attention !** N'utiliser pas de nœuds de connexion différents.

8.2 - Connexion au point d'ancrage / descendeur. Connectez l'appareil au point d'ancrage et, sur le modèle Tuner Y uniquement, au descendeur en utilisant un connecteur compatible (section 5). **Attention !** N'utiliser pas de points de connexion autres que ceux indiqués. **Attention !** Ne pas utiliser l'appareil en connectant le connecteur du régulateur au harnais (Fig. 6.3). **Attention !** Lors de l'utilisation du modèle Tuner Y, ne jamais se connecter à un point d'ancrage/relais par les deux brins (réglable et fixe).

9) RÉGLAGE.

Il y a deux modes de réglage en fonction de la charge appliquée au système : charge légère, lorsque le grimpeur décharge une partie de son poids sur le rocher, ou charge lourde, lorsque le grimpeur est entièrement suspendu.

9.1 - Réglage avec une charge légère (Fig. 8). Pour réduire la distance jusqu'au point d'ancrage, il faut tirer sur le côté libre de la corde (Fig. 8.1). Pour augmenter la distance au point d'ancrage, il faut tenir le dispositif et appuyer sur le bouton de libération (Fig. 8.2 - point 1). Faire tourner le dispositif dans le sens indiqué sur le marquage (Fig. 8.2 - point 2) et faire glisser la corde jusqu'à la position souhaitée.

9.2 - Réglage avec une charge lourde (Fig. 9). Pour réduire la distance jusqu'au point d'ancrage, il faut tirer sur le côté libre de la corde (Fig. 9.1). Pour augmenter la distance par rapport au point d'ancrage, il faut tirer sur le côté libre de la corde, de façon à soulager partiellement le système de son poids, et en même temps tenir le dispositif, appuyer sur le bouton de déblocage (Fig. 9.2 - point 1) et faire tourner le dispositif dans la direction indiquée sur le marquage (Fig. 9.2 - point 2) en faisant glisser la corde jusqu'à la position désirée.

9.3 - Blocage. Une fois le réglage effectué, il faut retirer les mains et se suspendre à l'appareil pour que le système soit sous tension (Fig. 8.3-9.3). **Attention !** Ne vous suspendez pas à l'appareil avant d'avoir réglé la distance par rapport à l'ancrage et éliminé tout relâchement de la corde.

10) SYMBOLES.

Consulter la légende dans les instructions générales (paragraphe 16) : F1 ; F3 ; F9.

11) PIÈCES DE RECHANGE/ACCESSOIRES.

Ce produit est compatible avec les pièces de rechange et les accessoires spécifiques listés ci-dessous : Connecteur Ovx (Réf. n° 2C501) ; Support anti-rotation Fix-O* (Réf. n° 6V844). **Attention !** Les accessoires/pièces de rechange marqués d'un astérisque (*) ne constituent pas en eux-mêmes un EPI. **Attention !** Avant d'installer un accessoire/une pièce de rechange, lisez et comprenez les instructions d'utilisation du dispositif sur lequel il sera installé. **Attention !** Avant utilisation, vérifiez que l'accessoire/la pièce de rechange est correctement installé.

11.1 - Fix-O. Le support Fix-O est utilisé pour réduire la rotation du connecteur à l'intérieur du régulateur et pour empêcher son positionnement incorrect (Fig. 5). **Attention !** Il ne s'agit pas d'un EPI et il n'est pas conçu pour supporter le poids de l'utilisateur. **Attention !** Une erreur peut avoir des conséquences extrêmement graves, toute méthode de montage et d'utilisation autre que celle indiquée est interdite.

Die Gebrauchsanweisung für dieses Gerät besteht aus einer allgemeinen und einer spezifischen und beide müssen vor Gebrauch sorgfältig gelesen werden.

Warnung! Dieses Blatt stellt nur die spezifische Anweisung dar.

TUNER I-Y SPEZIFISCHE ANWEISUNGEN.

Dieses Infoblatt enthält die notwendigen Informationen für die korrekte Verwendung der folgenden Produkte: I- oder Y-förmige verstellbare Verbindungsmittel zur Selbstsicherung.

1) ANWENDUNGSBEREICH.

EN 17520. Bergsteigerausrüstung - selbstsichernde Verbindungsmittel. Dieses Produkt ist gemäß der Verordnung (EU) 2016/425 eine persönliche Schutzausrüstung (PSA). Es ist für die Verhinderung und den Schutz vor Abstürzen bestimmt.

Achtung! Dieses Produkt ist weder ein Falldämpfer EN 958 für Klettersteige, noch ein Rückhalteverbindungsmittel EN 354, noch ein Einzelsicherungssystem für Seilgärten EN 17109.

2) BENANNTE STELLEN.

Siehe Legende in den allgemeinen Anweisungen (Absatz 9 / Tabelle D): M6; N1.

3) NOMENKLATUR (Abb. 3).

1) Regler. 2) Griff zum Einriegeln. 3) Freigabetaste. 4) Verbindungsöffnung für Verbindungselement. 5) Freie Seilseite. 6) Lastseite des Seils. 7) Etikette. 8) Seilende. 9) Schlaufe für die Verbindung mit dem Gurt. 10) Verbindungssöse für Anschlagpunkt / Abseilgerät. 11) Verbindungselement. 12) Fix-O Drehschutz. 13) Schutzhülle. 14) Fixer Gerätearm. 15) Verstellbarer Gerätearm.

3.1 - Hauptmaterialien. Siehe Legende in den allgemeinen Anweisungen (Absatz 2.4): 1-3 (Regler); 7 (Seil); 13 (Seilnähte); 8 (Drehschutz).

4) MARKIERUNG.

Zahlen / Buchstaben ohne Beschriftung: siehe Legende in den allgemeinen Hinweisen (Absatz 5).

4.1 - Allgemeines (Abb. 2.1). Indikationen: 1; 2; 4; 6; 7; 8; 10; 11; 12; 30) Entriegelungsrichtung.

4.2 - Rückverfolgbarkeit (Abb. 2.2). Indikationen: T2; T3; T8; T9.

5) KOMPATIBILITÄT.

Dieses Produkt kann nur mit CE-gekennzeichneten Geräten verwendet werden: Bergsteigerausrüstung wie Verbindungselemente (EN 12275 / EN 362), Gurte (EN 12277) usw.

5.1 - Verbindungselement für Regler. In die Verbindungsöffnung des Reglers das mitgelieferte Verbindungselement (Mod. Ovx) einfügen, falls vorhanden, oder ein Verbindungselement EN 12275 und/oder EN 362 mit Schraubverschluss.

Achtung! Sicherstellen, dass sich das verwendete Verbindungselement in der Verbindungsöffnung frei bewegen kann, und dass sich das Gerät in Bezug auf den Verbindungselement frei drehen kann. Andernfalls könnte es die Sperrfunktion des Geräts gefährden. **Achtung!** Nach der Installation des Verbindungselements überprüfen, dass die Länge A des Geräts (Abb. 1) nicht 109 cm überschreitet.

Achtung! Den Fix-O-Drehschutz am verwendeten Verbindungselement, falls kompatibel, installieren (Abb. 5) und überprüfen, ob er richtig positioniert ist (Abb. 5.5). Alternativ ein gleichwirkendes Verdrehschutzsystem verwenden.

5.2 - Verbindungselement für Anschlagpunkt / Abseilgerät. In die Verbindungsschleufe für das Anschlagpunkt / Abseilgerät ausschließlich ein Verbindungselement gemäß EN 12275 und/oder EN 362 einfügen, es muss mit einem Schraubglied und ein Drehschutz (z.B. Fix Pro oder ACL System) ausgestattet sein. **Achtung!** Nach der Installation überprüfen, dass die Länge B des fixen Gerätearms (Abb. 1) plus jener des Verbindungselements nicht mehr als 35 cm beträgt.

6) WARNUNGEN.

1) Jedes Gerät, das in dasselbe Verbindungselement des Reglers eingefügt wird (z. B. eine Trittleiter), könnte dessen korrekte Funktionstüchtigkeit beeinträchtigen. 2) Auf die freie Seilseite achten, da sie sich durch ihre freien Bewegungen verklemmen oder hängen bleiben kann. 3) Eine direkte Belastung zwischen den beiden Enden des Gerätes (Abb. 12.1-13.3) kann die Nähte beschädigen und den Benutzer gefährden. 4) Das Gerät nicht verwenden, um einen Stand einzurichten (Abb. 12.2). 5) Das Vorhandensein falscher Knoten an den Gerätearmen kann die Belastbarkeit des Geräts beeinträchtigen. 6) Wenn das Gerät einen Sturz aufgehalten hat, stellen Sie es sofort ab und ersetzen Sie es. 7) Der Anschlagpunkt sollte immer über dem Kletterer positioniert werden, der Kletterer jedoch darf auf keinen Fall über dem Anschlagpunkt positioniert sein (Abb. 10).

7) KONTROLLEN.

Zusätzlich zu den unten angeführten Kontrollen die allgemeinen Anweisungen (Absatz 3) beachten. Vor jedem Gebrauch überprüfen, ob: das Seil nicht beschädigt ist (Abb. 11) und dass die Krümmung durch Biegen wie gezeigt (Abb. 11.1-11.3) gleichmäßig ist (Abb. 11.1); alle Nähte weisen keine Beschädigungen auf (Abb. 11.2); das Seil kann im Gerät frei gleiten; die Schutzhülle muss intakt sein. **Achtung!** Im Falle einer beschädigten Schutzhülle darf das Gerät nicht mehr verwendet werden, bitte sofort entsorgen.

8) INSTALLATION.

Die einstellbaren Verbindungsmittel Tuner I und Y können als primäre Verbindung

zwischen dem Kletterer und dem Anschlagpunkt / Standplatz verwendet werden (Abb. 6). Die Verbindung kann einstellbar (Abb. 6.1) oder fest (nur Mod. Tuner Y, Abb. 6.2) sein. Das Modell Tuner Y kann auch als Verbindungsmittel zum Abseilen am Abseilgerät mit Doppelseil verwendet werden (Abb. 7).

8.1 - Installation. Das Gerät in die Einbindeschleufe des Gurts EN 12277 einfügen und mit einem Ankerstich daran verbinden (Abb. 4.1 ÷ 4.3). **Achtung!** Keine anderen Verbindungsknoten verwenden.

8.2 - Verbindung zum Anschlagpunkt / Abseilgerät. Das Gerät mit dem Anschlagpunkt verbinden, und lediglich beim Modell Tuner Y auch mittels kompatiblen Verbindungselement mit dem Abseilgerät (Absatz 5). **Achtung!** Keine anderen Verbindungspunkte als die angegebenen verwenden. **Achtung!** Das Gerät nicht verwenden, indem das Verbindungselement des Reglers mit dem Gurt verbunden wird (Abb. 6.3). **Achtung!** Beim Modell Tuner Y darf man sich niemals über beide Gerätearme (dem verstellbaren und dem fixen) mit dem Anschlagpunkt / Standplatz verbinden.

9) EINSTELLUNG.

Je nach Belastung des Systems gibt es zwei Einstellmodi: leichte Last, wenn der Kletterer einen Teil seines Gewichts am Felsen entlastet, oder schwere Last, wenn der Kletterer vollständig im Seil hängt.

9.1 - Einstellung bei leichter Last (Abb. 8). Um den Abstand vom Anschlagpunkt zu verringern, an der freien Seilseite ziehen (Abb. 8.1). Um den Abstand vom Anschlagpunkt zu vergrößern, das Gerät festhalten und die Entriegelungstaste drücken (Abb. 8.2 - Punkt 1). Das Gerät in die auf der Markierung angegebene Richtung drehen (Abb. 8.2 - Punkt 2) und das Seil bis zur gewünschten Position durchlaufen lassen.

9.2 - Einstellung mit schwerer Last (Abb. 9). Um den Abstand vom Anschlagpunkt zu verringern, an der freien Seilseite ziehen (Abb. 9.1). Um den Abstand vom Anschlagpunkt zu vergrößern, an der freien Seilseite ziehen, um das Gewicht des Kletterers teilweise vom System zu nehmen, und gleichzeitig das Gerät greifen, den Entriegelungsknopf drücken (Abb. 9.2 - Punkt 1) und das Gerät in die auf der Markierung (Abb. 9.2 - Punkt 2) angegebene Richtung drehen, dazu das Seil in die gewünschte Position durchlaufen lassen.

9.3 - Verriegelung. Nachdem das Gerät eingestellt wurde, die Hände vom Gerät nehmen und sich in das Seil hängen, damit das System gespannt wird (Abb. 8.3-9.3). **Achtung!** Sich nicht ins Seil hängen, bevor nicht der genaue Abstand zum Anschlagpunkt eingestellt und jegliches Schlappseil gestrafft wurde.

10) SYMBOLE.

Siehe Legende in den allgemeinen Anweisungen (Absatz 16): F1; F3; F9.

11) ERSATZTEILE / ZUBEHÖR.

Dieses Produkt ist mit den unten angeführten spezifischen Ersatzteilen und Zubehörteilen kompatibel: Ovx-Verbindungselement (Ref. Nr. 2C501); Fix-O* Drehschutz (Ref. Nr. 6V844). **Achtung!** Zubehör / Ersatzteile, die mit einem Sternchen (*) gekennzeichnet sind, stellen selbst keine PSA dar. **Achtung!** Vor der Installation eines Zubehör-/Ersatzteils die Gebrauchsanweisung des Geräts, auf dem es installiert wird lesen und verstehen. **Achtung!** Vor dem Gebrauch überprüfen, ob das Zubehör-/Ersatzteil korrekt installiert ist.

11.1 - Fix-O. Die Fix-O-Halterung dient dazu, die Drehung des Verbindungselements im Inneren des Reglers zu reduzieren und eine falsche Positionierung zu verhindern (Abb. 5). **Achtung!** Es ist keine PSA und nicht dafür ausgelegt, das Gewicht des Benutzers zu tragen. **Achtung!** Ein Fehler kann äußerst schwerwiegende Folgen haben, jede andere Montage- und Verwendungsmethode als die angegebene gilt als verboten.

Las instrucciones para el uso de este dispositivo están formadas por una instrucción general y una instrucción específica y ambas deben leerse atentamente antes del uso. **¡Atención!** Esta página constituye la instrucción específica.

INSTRUCCIONES ESPECÍFICAS TUNER I-Y.

Este memorandum contiene las informaciones necesarias para un uso correcto del siguiente producto: cordinos para autoaseguración regulables a l o a Y.

1) CAMPO DE APLICACION.

EN 17520. Material para alpinismo - Cordinos para autoaseguración. Este producto es un equipo de protección individual (EPI) y respeta el reglamento (UE) 2016/425. Se utiliza para prevenir y proteger de caídas de altura. **¡Atención!** Este producto no es un absorbedor de energía para vías ferratas EN 958 ni un cordino para retención de caídas EN 354 ni una cinta EN 17109 para itinerarios acrobáticos.

2) ORGANISMOS NOTIFICADOS.

Consultar la lista en las instrucciones generales (párrafo 9 / tabla D): M6; N1.

3) NOMENCLATURA (Fig. 3).

1) Regulador. 2) Empuñadura para desbloqueo. 3) Pulsante de desbloqueo. 4) Orificio de enganche al conector. 5) Parte libre de la cuerda. 6) Parte en tensión de la cuerda. 7) Etiqueta. 8) Final de la cuerda. 9) Anillo de conexión al arnés. 10) Anillo de conexión para punto de anclaje / descensor. 11) Conector. 12) Soporte anti-rotación Fix-O. 13) Funda de protección. 14) Brazo fijo. 15) Brazo regulable.

3.1 - Materiales principales. Consultar la lista en las instrucciones generales (párrafo 2.4): 1-3 (regulador); 7 (cuerda); 13 (costuras cuerda); 8 (soporte anti-rotación).

4) MARCADO.

Números/letras sin títulos: consultar la leyenda en las instrucciones generales (párrafo 5).

4.1 - General (Fig. 2.1). Indicaciones: 1; 2; 4; 6; 7; 8; 10; 11; 12; 30) Dirección de desbloqueo.

4.2 - Trazabilidad (Fig. 2.2). Indicaciones: T2; T3; T8; T9.

5) COMPATIBILIDAD.

Este producto se puede utilizar solamente con dispositivos marcados CE: material para alpinismo como conectores (EN 12275 / EN 362), arneses (EN 12277) etc.

5.1 - Conector para el regulador. Insertar el conector en dotación en el orificio del regulador (mod. Ovx), o un conector EN 12275 e/o EN 362 con cierre de seguridad. **¡Atención!** Controlar que el conector utilizado se mueva holgadamente en el orificio, y que el dispositivo pueda girar libremente en relación con el conector. De otra manera se comprometería la funcionalidad de bloqueo del dispositivo. **¡Atención!** Una vez instalado el conector controlar la longitud A y comprobar que la longitud A del dispositivo (Fig. 1) no sea superior a 109 cm. **¡Atención!** Montar en el conector utilizado, el soporte anti-rotación Fix-O (Fig. 5), si éste fuese compatible, y comprobar que esté posicionado de forma correcta (Fig. 5.5). Como alternativa utilizar un sistema anti-rotación que funcione de igual manera.

5.2 - Anillo de conexión para punto de anclaje / descensor. Conector para punto de anclaje / descensor. En el anillo de conexión para punto de anclaje / descensor se tiene que insertar exclusivamente un conector EN 12275 y/o EN 362 dotado con cierre de seguridad y un soporte anti-rotación (ej. Fix Pro o sistema ACL). **¡Atención!** Una vez insertado el conector, controlar que la longitud del brazo fijo B (Fig. 1) sumada a la del conector no sea superior a i 35 cm.

6) ADVERTENCIAS.

1) Insertar o enganchar otro dispositivo en el conector del regulador (ej. estribos) podría comprometer el correcto funcionamiento del regulador. 2) Prestar atención a la parte suelta de la cuerda porque, moviéndose de forma libre, podría engancharse o enredarse. 3) Una tensión directa entre las dos extremidades del dispositivo (Fig. 12.1-13.3) podría dañar las costuras poniendo en peligro al usuario. 4) No utilizar el dispositivo para crear una reunión (Fig. 12.2). 5) La presencia de nudos en los brazos del dispositivo pueden comprometer la resistencia de éste. 6) Si el dispositivo ha tenido que detener una caída, deje de utilizarlo inmediatamente y sustitúyalo. 7) El punto de anclaje debería estar posicionado por encima del escalador, en cualquier caso, es imprescindible que el escalador no se posicione por encima del punto de anclaje (Fig. 10).

7) CONTROLES.

Además de los controles indicados a continuación se debe respetar todo lo indicado en las instrucciones generales (párrafo 3). Antes de cada uso controlar que: la cuerda no esté dañada (Fig. 11) y que doblándola como mostrado (Fig. 11.1-11.3), la curva resulte regular (Fig. 11.1); todas las costuras no estén dañadas (Fig. 11.2); la cuerda pueda deslizarse libremente en el dispositivo; a funda de protección esté intacta. **¡Atención!** En el caso en que la funda de protección esté dañada, interrumpir inmediatamente el uso del dispositivo y proceder con la eliminación del dispositivo.

8) MONTAJE.

Los cordinos para autoaseguración regulables Tuner I y Y se pueden utilizar como conexión primaria entre el escalador y en anclaje/reunión (Fig. 6). La conexión puede ser regulable (Fig. 6.1) o fija (solo mod. Tuner Y, Fig. 6.2). El modelo Tuner Y puede utilizarse como cinta de enganche con el descensor para los rápeles (Fig. 7).

8.1 - Instalación. Insertar el dispositivo en el anillo de servicio del arnés EN 12277 con un nudo de alondra (Fig. 4.1÷4.3). **¡Atención!** No utilizar otros nudos de unión diferentes.

8.2 - Enganche al punto de anclaje/descensor. Con el modelo Tuner Y se debe enganchar el dispositivo al punto de anclaje y al descensor utilizando un conector compatible (párrafo 5). **¡Atención!** No utilizar puntos de enganche diferentes de los indicados. **¡Atención!** No utilizar el dispositivo para unir el regulador al arnés (Fig. 6.3). **¡Atención!** Si se utiliza el modelo Tuner Y, el usuario no se tiene que enganchar, bajo ningún concepto al punto de anclaje / reunión mediante los dos brazos (fijo y regulable).

9) REGULACION.

El sistema se puede regular de dos maneras diferentes según la carga aplicada al sistema: carga ligera, cuando el escalador descarga parte de su peso apoyándose en la pared, o carga pesada, cuando el escalador se encuentra completamente colgado.

9.1 - Regulación con carga ligera (Fig. 8). Para acortar la distancia entre el escalador y el punto de enganche se debe tirar de la parte de la cuerda que está suelta (Fig. 8.1). Para aumentar la distancia entre el escalador y el anclaje se debe agarrar el dispositivo, apretar el pulsante de desbloqueo (Fig. 8.2 - punto 1) y girar el dispositivo siguiendo el sentido marcado (Fig. 8.2 - punto 2) dejando que la cuerda se deslice hasta alcanzar la posición deseada.

9.2 - Regulación con carga pesada (Fig. 9). Para acortar la distancia entre el escalador y el punto de enganche se debe tirar de la parte de la cuerda que está suelta (Fig. 9.1). Para aumentar la distancia entre el escalador y el anclaje se debe tirar de la parte de la cuerda que está suelta, para aligerar el sistema, y contemporaneamente agarrar el dispositivo y apretar el pulsante de desbloqueo (Fig. 9.2 - punto 1) y girar el dispositivo siguiendo el sentido marcado (Fig. 9.2 - punto 2) dejando que la cuerda se deslice hasta alcanzar la posición deseada.

9.3 - Bloqueo. Una vez regulado el dispositivo soltar las manos y colgarse del mismo para que el sistema se quede en tensión (Fig. 8.3-9.3). **¡Atención!** No colgarse del dispositivo sin haber regulado la distancia respecto al anclaje y haber eliminado la comba de la cuerda.

10) SIMBOLOS.

Consultar la leyenda en las instrucciones generales (párrafo 16): F1; F3; F9.

11) RECAMBIOS/ACCESORIOS.

Este producto es compatible con los recambios y accesorios específicos enumerados a continuación: conector Ovx (Ref. No. 2C501); soporte anti-rotación Fix-O* (Ref. No. 6V844). **¡Atención!** Los accesorios/recambios indicados con un asterisco (*) por si solos no constituyen un EPIs. **¡Atención!** Antes de instalar un accesorio/recambio leer detenidamente las instrucciones de uso del dispositivo en el que serán montados. **¡Atención!** Antes del uso comprobar que el accesorio/recambio haya sido montado correctamente.

11.1 - Fix-O. El soporte Fix-O sirve para reducir la rotación del conector dentro del regulador y para impedir un montaje incorrecto (Fig. 5). **¡Atención!** Este no es un EPIs y no ha sido pensado ni ideado para aguantar el peso del usuario. **¡Atención!** Un error puede tener consecuencias graves. Queda prohibida cualquier tipología de uso y de montaje diferente al indicado.

Instrukcja użytkowania tego urządzenia składa się z instrukcji ogólnych i szczegółowych, z którymi należy się dokładnie zapoznać przed użyciem. **Uwaga!** Niniejsza ulotka zawiera wyłącznie szcze­gółowe instrukcje.

TUNER I-Y INSTRUKCJE SZCZEGÓŁOWE.

Niniejszy dokument zawiera informacje niezbędne do prawidłowego użytkowania następującego produktu/produktów: Regulowane smycze w kształcie litery I lub Y do asekuracji osobistej.

1) ZAKRES STOSOWANIA.

EN 17520. Sprzęt alpinistyczny. Samoczynne smycze asekuracyjne. Niniejszy produkt jest środkiem ochrony indywidualnej (ŚOI) zgodnym z rozporządzeniem (UE) 2016/425. Jest on przeznaczony do zapobiegania upadkom z wysokości i ochrony przed nimi. **Uwaga!** Ten produkt nie jest systemem absorpcji energii EN 958 stosowanym na via ferratach, ani łoną asekuracyjną EN 354, ani też łoną EN 17109 stosowaną na trasach linowych.

2) JEDNOSTKI NOTYFIKOWANE.

Należy zapoznać się z kluczem objaśniającym w instrukcji ogólnej (paragraf 9 / tabela D): M6; N1.

3) NAZEWNICTWO (Rys. 3).

1) Regulator długości. 2) Uchwyt zwalniający. 3) Przycisk zwalniający. 4) Otwór do podłączenia złącza. 5) Wolna strona liny. 6) Obciążona strona liny. 7) Etykieta. 8) Zakończenie liny. 9) Pętla łącząca uprząży. 10) Pętla łącząca do punktu kotwiczenia / descendera. 11) Złącze 12) Wspierający pierścień antyrotacyjny Fix-O. 13) Rękaw ochronny. 14) Stałe ramie. 15) Regulowane ramie.

3.1 - Główne materiały. Sprawdź klucz objaśniający w instrukcji ogólnej (paragraf 2.4): 1-3 (regulator długości.); 7 (lina); 13 (szew liny); 8 (wspierający pierścień antyrotacyjny).

4) OZNACZENIA.

Numer/ litery bez podpisu; należy zapoznać się z kluczem objaśniającym w instrukcji ogólnej (paragraf 5).

4.1 - Ogólne (Rys. 2.1). Wskazania: 1; 2; 4; 6; 7; 8; 10; 11; 12; 30) Kierunek zwolnienia.

4.2 - Identyfikowalność (Rys. 2.2). Wskazania: T2; T3; T8; T9.

5) ZGODNOŚĆ.

Ten produkt może być używany tylko w połączeniu ze sprzętem oznaczonym CE, sprzętem alpinistycznym, takim jak złącza (EN 12275/EN 362), uprząże (EN 12277) itp.

5.1 - Złącze do regulacji długości. Włóż dołączone złącze (mod. Ovx), jeżeli występuje, lub złącze EN 12275 i/lub EN 362 wyposażone w brankę blokującą, w otwór przyłączeniowy regulatora długości. **Uwaga!** Upewnij się, że używane złącze ma swobodę ruchu w otworze przyłączeniowym, a urządzenie może się swobodnie obracać w stosunku do złącza. W przeciwnym razie mogłoby dojść do naruszenia funkcji blokowania urządzenia. **Uwaga!** Po zainstalowaniu złącza należy upewnić się, że długość sprzętu A (Rys. 1) nie przekracza 109 cm. **Uwaga!** Zainstaluj pierścień antyrotacyjny Fix-O na używanym złączu, jeśli jest kompatybilny (Rys. 5), upewniając się, że jest on prawidłowo umieszczony (Rys. 5.5). Alternatywnie można zastosować system antyrotacyjny o równoważnej skuteczności działania.

5.2 - Złącze do punktu kotwiczenia / descendera. Należy zakładać tylko łączniki EN 12275 i/lub EN 362 wyposażone w brankę blokującą i wspornik zapobiegający obracaniu się (np. Fix Pro lub system ACL) przez pętlę łączącą do punktu kotwiczącego / descendera. **Uwaga!** Po zainstalowaniu łącznika należy upewnić się, że długość ramienia stałego B (Rys. 1) plus długość łącznika nie przekracza 35 cm.

6) OSTRZEŻENIE.

1) Wszelkie inne urządzenia włożone do złącza regulatora długości (np. pętla na stopę) mogą zakłócić prawidłowe działanie sprzętu. 2) Należy zwracać uwagę na wolny koniec liny, ponieważ poruszając się swobodnie, może się zakleszczyć lub zahaczyć. 3) Każde bezpośrednie obciążenie pomiędzy dwoma końcami sprzętu (Rys. 12.1-13.3) może spowodować uszkodzenie szwów i narazić użytkownika na niebezpieczeństwo. 4) Nigdy nie używaj sprzętu do budowania stanowiska asekuracyjnego (Rys. 12.2). 5) Obecność nieodpowiednich węzłów zawiązanych na ramionach urządzenia może zagrozić jego wytrzymałości. 6) Jeśli urządzenie uczestniczyło w upadku, należy natychmiast zaprzestać jego używania i wymienić na nowe. 7) Punkt kotwiczący musi zawsze znajdować się ponad wspinaczem. We wszystkich przypadkach konieczne jest, aby użytkownik nigdy nie ustawiał się powyżej punktu kotwiczenia (Rys. 10).

7) KONTROLE.

Oprócz wymienionych poniżej kontroli, należy przestrzegać wskazówek zawartych w instrukcjach ogólnych (paragraf 3). Przed każdym użyciem upewnij się, że: lina nie wykazuje oznak uszkodzenia (Rys. 11), a gdy jest zgięta tak, jak pokazano (Rys. 11.1- 11.3), to wynikowa krzywa wygląda równo (Rys. 11.1); całe szycie nie wykazuje żadnych oznak uszkodzenia (Rys. 11.2); lina może swobodnie przesuwać się wewnątrz urządzenia; rękaw ochronny jest nienaruszony. **Uwaga!** W przypadku stwierdzenia uszkodzenia rękawa ochronnego należy

natychmiast zaprzestać używania urządzenia i wycofać je z eksploatacji.

8) INSTALACJA.

Regulowane łonze samozwijające Tuner I i Tuner Y mogą być używane jako podstawowe połączenie między wspinaczem a punktem kotwiczenia/stanowiskiem asekuracyjnym (Rys. 6). Połączenie może być regulowane (Rys. 6.1) lub stałe (tylko dla modelu Tuner Y, Rys. 6.2). Model Tuner Y może być używany jako smycz do połączenia z descenderem Y podczas opuszczania na linie (Rys. 7).

8.1 - Instalacja. Włóż urządzenie przez łącznik uprząży EN 12277 i zawiąż stosując krawat (Rys. 4.1 ÷ 4.3). **Uwaga!** Nigdy nie używaj innego rodzaju węzłów łączących.

8.2 - Połączenie z kotwicą/descenderem. Podłącz urządzenie do kotwicy i - tylko w przypadku korzystania z modelu Tuner Y - do descendera, używając kompatybilnego złącza (paragraf 5). **Uwaga!** Nigdy nie stosuj punktów połączenia innych niż wskazane. **Uwaga!** Nigdy nie używaj sprzętu mocującego złącze regulatora długości do uprząży (Rys. 6.3). **Uwaga!** Podczas korzystania z modelu Tuner Y nigdy nie należy łączyć się z kotwicą za pomocą obu ramion (regulowanego i stałego).

9) REGULACJA.

Istnieją dwa tryby regulacji, w zależności od obciążenia systemu: niewielkie obciążenie, gdy wspinacz odciąża skałę, lub duże obciążenie, gdy użytkownik jest w zawieszaniu.

9.1 - Regulacja przy niewielkim obciążeniu (Rys. 8). Aby zmniejszyć odległość od punktu kotwiczenia, pociągnij swobodny koniec liny (Rys. 8.1). Aby zwiększyć odległość od punktu kotwiczenia, przytrzymaj urządzenie i naciśnij przycisk zwalniający (Rys. 8.2 - krok 1). Obróć urządzenie w kierunku wskazanym przez oznaczenie (Rys. 8.2 - krok 2) i przesunij linę na żadaną długość.

9.2 - Regulacja przy dużym obciążeniu (Rys. 9). Aby zmniejszyć odległość od punktu kotwiczenia, pociągnij swobodny koniec liny (Rys. 9.1). Aby zwiększyć odległość od punktu kotwiczenia, należy pociągnąć za wolny koniec liny, aby zdjąć część obciążenia obciążającego system, a jednocześnie przytrzymać urządzenie, naciśnąc przycisk zwalniający (Rys. 9.2 - krok 1) i obrócić urządzenie w kierunku wskazanym przez oznaczenie (Rys. 9.2 - krok 2), przesuując linę na żadaną długość.

9.3 - Blokowanie. Po wyregulowaniu sprzętu należy puścić ręce i zawiesić się na urządzeniu, tak aby system był napięty (Rys. 8.3-9.3). **Uwaga!** Nie wolno wieszać się na sprzęcie przed skorygowaniem odległości od kotwicy i usunięciem luzu liny.

10) SYMBOLE.

Sprawdź klucz objaśniający w instrukcji ogólnej (paragraf 16): F1; F3; F9.

11) CZĘŚCI ZAMIENNE/AKCESORIA.

Ten produkt jest kompatybilny wyłącznie z częściami zamiennymi i akcesoriami wymienionymi poniżej: Złącze Ovx (nr ref. 2C501); pierścień podtrzymujący Fix-O* z zabezpieczeniem przed obrotem (nr ref. 6V844). **Uwaga!** Części zamienne/akcesoria oznaczone gwiazdką (*) same w sobie nie stanowią ŚOI. **Uwaga!** Przed zainstalowaniem części zamiennych/akcesoriów należy przeczytać i zrozumieć instrukcję obsługi urządzenia, w którym mają być zainstalowane. **Uwaga!** Przed użyciem urządzenia należy sprawdzić, czy części zamienne/akcesoria zostały prawidłowo zainstalowane.

11.1 - Fix-O. Pierścień podtrzymujący Fix-O pomaga uniknąć obracania się złącza w regulatorze długości i zapobiega jego niewłaściwemu ustawieniu (Rys. 5). **Uwaga!** Nie jest to środek ochrony indywidualnej i nie został zaprojektowany tak, aby utrzymać ciężar użytkownika. **Uwaga!** Błąd może mieć bardzo poważne konsekwencje; wszelkie sposoby montażu i użytkowania inne niż podane są zabronione.

As instruções de utilização deste equipamento incluem instruções gerais e específicas, ambas devem ser lidas e compreendidas com atenção antes da utilização.

Atenção! Este folheto inclui apenas instruções específicas.

INSTRUÇÕES ESPECÍFICAS SOBRE O TUNER I-Y.

Este documento fornece as informações necessárias para utilizar corretamente o(s) seguinte(s) produto(s): Correias reguláveis em forma de I ou Y para correias pessoais.

1) CAMPO DE APLICAÇÃO.

EN 17520. Equipamento de alpinismo. Correias de amarração automática. Este produto é um equipamento de proteção individual (PPI) em conformidade com O regulamento (UE) 2016/425. É concebido para prevenção e proteção contra quedas em altura. **Atenção!** Este produto não é um sistema de absorção de energia EN 958 para via ferrata, uma correia de retenção EN 354 ou uma correia EN 17109 para arborismo.

2) ÓRGÃOS NOTIFICADOS.

Consulte a legenda explicativa indicada nas instruções gerais (parágrafo 9/ tabela D): M6; N1.

3) NOMENCLATURA (Fig. 3).

1) Regulador. 2) Punho para desbloqueio. 3) Botão de libertação. 4) Orifício de ligação para o conector. 5) Lado livre da corda. 6) Lado carregado da corda. 7) Etiqueta. 8) Extremidade da corda. 9) Anel que permite a ligação ao arnês. 10) Anel de ligação para o ponto de fixação/equipamento de descida. 11) Conector. 12) Anel de suporte anti rotativo Fix-O. 13) Bainha protetora. 14) Braço fixo. 15) Braço regulável.

3.1 - Principais materiais. Consulte a legenda explicativa indicada nas instruções gerais (parágrafo 2.4): 1-3 (regulador); 7 (corda); 13 (costura da corda); 8 (anel de suporte anti rotativo).

4) MARCAÇÃO .

Números/letras sem legendas: consulte a legenda explicativa indicada nas instruções gerais (parágrafo 5).

4.1 - Geral (Fig. 2.1). Indicações: 1; 2; 4; 6; 7; 8; 10; 11; 12; 30) Direção de libertação.

4.2 - Rastreabilidade (Fig. 2.2). Indicações: T2; T3; T8; T9.

5) COMPATIBILIDADE.

Este dispositivo pode ser utilizado apenas com dispositivos com a marca CE, equipamentos de alpinismo, como conectores (EN 362/ EN 892), arneses (EN 12277), etc.

5.1 - Conector para o regulador. Insira o conector fornecido (mod. Ovx), caso esteja presente, ou um conector EN 12275 e/ou EN 362 equipado com um mecanismo de bloqueio, no orifício de ligação no regulador. **Atenção!** Certifique-se de que o conector utilizado pode mover-se livremente no orifício de ligação e que o dispositivo consegue rodar livremente em relação ao conector. Caso contrário, a função de bloqueio pode ser colocada em risco. Atenção! Depois de instalar o conector, certifique-se de que o comprimento do equipamento A (Fig. 1) não é superior a 109 cm. **Atenção!** Instale o anel de suporte anti rotativo Fix-O no conector utilizado, caso seja compatível (Fig. 5), devendo garantir que é posicionado corretamente (Fig. 5.5). Como alternativa, utilize um sistema anti-rotativo com uma eficiência de funcionamento equivalente.

5.2 - Conector para o ponto de fixação/equipamento de descida. Insira apenas um conector EN 12275 e/ou EN 362 equipado com um mecanismo de bloqueio e um suporte anti rotativo (por ex., o sistema Fix Pro ou ACL) através do anel de ligação para o ponto de fixação/equipamento de descida. **Atenção!** Depois de instalar o conector, certifique-se de que o comprimento do braço fixo B (Fig.1) em conjunto com o comprimento do conector não é superior a 35 cm.

6) AVISO.

1) Qualquer outro dispositivo inserido no conector do regulador (por exemplo, um anel de pé) podem colocar em risco o funcionamento correto do equipamento. 2) Preste atenção ao lado livre da corda porque, ao mover-se livremente, pode ficar encravado ou preso. 3) Qualquer carga direta aplicada entre as duas extremidades do equipamento (Fig. 12.1-13.3) pode danificar a costura e colocar o utilizador em perigo. 4) Nunca utilize o equipamento para fazer uma fixação (Fig. 12.2). 5) A presença de nós inadequados amarrados nos braços do equipamento podem afetar a resistência do equipamento. 6) Se o dispositivo foi utilizado para suportar uma queda, pare de utilizá-lo de imediato e substitua-o. 7) O ponto de fixação deve estar sempre situado acima do utilizador. Em todos os casos, o utilizador nunca deve colocar-se acima do ponto de fixação (Fig. 10).

7) INSPEÇÕES.

Além das verificações indicadas abaixo, deve respeitar o que está indicado nas instruções gerais (parágrafo 3). Antes de cada utilização, certifique-se de que: a corda não apresenta quaisquer sinais de danos (Fig. 11) e que, se estiver dobrada, como indicado (Fig. 11.1-11.3), a curva resultante parecer uniforme (Fig. 11.1); a costura não apresenta quaisquer sinais de danos (Fig. 11.2); a corda está livre para deslizar no interior do dispositivo; a bainha protetora está intacta. **Atenção!** Se uma bainha protetora estiver danificada, pare de utilizar o

equipamento de imediato e retire-o de serviço.

8) INSTALAÇÃO.

As correias reguláveis de amarração automática Tuner I e Tuner Y podem ser utilizadas como ligação principal entre o alpinista e o ponto de fixação/amarração (Fig. 6). A ligação pode ser regulável (Fig. 6.1) ou fixa (apenas para o modelo Tuner Y, Fig. 6.2). O modelo Tuner Y pode ser utilizado também como correia para a ligação ao equipamento de descida quando praticar rapel (Fig. 7).

8.1 - Instalação. Insira o dispositivo através do laço de amarração no arnês EN 12277 e amarre-o com um nó de cotovia (Fig. 4.1÷4.3). **Atenção!** Nunca utilize outro tipo de nó de ligação.

8.2 - Ligação ao ponto de fixação/equipamento de descida. Ligue o equipamento ao ponto de fixação e, apenas se utilizar o modelo Tuner Y, ao equipamento de descida, utilizando um conector compatível (parágrafo 5). **Atenção!** Nunca utilize qualquer ponto de ligação que seja diferente dos indicados. Atenção! Nunca utilize o equipamento que fixa o conector do regulador ao arnês (Fig. 6.3). **Atenção!** Quando utilizar o modelo Tuner Y, nunca ligue ao ponto de fixação com ambos os braços (reguláveis e fixos).

9) REGULAÇÃO.

Existem dois modos de regulação, dependendo da carga aplicada ao sistema: carga leve, quando o alpinista descarrega parte do peso no rocha, ou a carga leve, quando o utilizador está suspenso.

9.1 - Regulação com uma carga leve (Fig. 8). Para reduzir a distância a partir do ponto de fixação, puxe o lado livre da corda (Fig. 8.1). Para aumentar a distância a partir do ponto de fixação, segure no dispositivo e carregue no botão de libertação (Fig. 8.2 - passo 1). Rode o dispositivo na direção indicada pela marca (Fig. 8.2 - passo 2) e deslize a corda para o comprimento pretendido.

9.2 - Regulação com uma carga pesada (Fig. 9). Para reduzir a distância a partir do ponto de fixação, puxe o lado livre da corda (Fig. 9.1). Para aumentar a distância a partir do ponto de fixação, puxe o lado livre da corda para retirar parte da pesagem de carga no sistema e, em simultâneo, segure no dispositivo, carregue no botão de libertação (Fig. 9.2 - passo 1) e rode o dispositivo na direção indicada pela marca (Fig. 9.2 - passo 2), deslizando a corda para o comprimento pretendido.

9.3 - Bloqueio. Depois do equipamento ser regulado, retire as mãos e suspenda o dispositivo para que o sistema fique sob tensão (Fig. 8.3-9.3). **Atenção!** Não se pendure no equipamento antes de regular a distância entre o ponto de fixação e remover a folga na corda.

10) SÍMBOLOS.

Consulte a legenda explicativa indicada nas instruções gerais (parágrafo 16): F1; F3; F9.

11) PEÇAS/ACESSÓRIOS SOBRESSELENTES.

Este produto é compatível apenas com as peças sobresselentes e os acessórios específicos listados abaixo: Conector Ovx (Ref. n.º 2C501); anel de suporte anti rotativo Fix-O* (Ref. n.º 6V844). **Atenção!** As peças/acessórios sobresselentes assinalados com um asterisco (*) por si não constituem EPI. Atenção! Antes de instalar peças/acessórios sobresselentes, leia e compreenda as instruções de utilização do equipamento no qual vão ser instalados. Atenção! Antes de utilizar o equipamento, verifique se as peças/acessórios sobresselentes foram instalados corretamente.

11.1 - Fix-O. O anel de suporte Fix-O é utilizado para reduzir a rotação do conector no interior do regulador e impedir o seu posicionamento incorreto (Fig. 5). **Atenção!** Isto não é um EPI e não foi concebido para suportar o peso do utilizador. Atenção! Um erro pode ter consequências extremamente graves; qualquer modo de montagem e utilização diferente do indicado é considerado proibido.

Bruksanvisningen för denna utrustning består av allmänna och särskilda instruktioner. Båda ska läsas noggrant och förstås före användning. **Var uppmärksam på!** Denna broschyr innehåller endast specifika instruktioner.

TUNER IY SPECIFIKA INSTRUKTIONER.

Detta dokument innehåller den information som krävs för att använda följande produkt/produkter korrekt: I- eller Y-formade justerbara rep för personligt skydd.

1) ANVÄNDNINGSSOMRÅDE.

EN 17520. Bergsklättringsutrustning. Självssäkrande repbroms. Denna produkt är personlig skyddsutrustning (PSU) som är i överensstämmelse med förordning (EU) 2016/425. Den är avsedd att förebygga och skydda mot fall från höjd. **Var uppmärksam på!** Denna produkt är inte ett EN 958 energiabsorberande system för klättringsled eller ett EN 354 rep för fashållning eller ett EN 17109 rep för repleder.

2) ANMÄLDA ORGAN.

Se den förklarande nyckeln i de allmänna instruktionerna (punkt 9 / tabell D): M6; N1.

3) NOMENKLATUR (Figur 3).

1) Längdjusterare. 2) Grepp för utlösning. 3) Knappen utlösa. 4) Anslutningshåll, för kontaktdon. 5) Den fria sidan av repet. 6) Laddad sida av repet. 7) Märke. 8) Repets infästning. 9) Selens anslutningsslinga. 10) Anslutningsslinga för förankringspunkt/nedfiringsdon. 11) Kontaktdon. 12) Fix-O ring som stöd mot rotation. 13) Skyddshylsa. 14) Fast arm. 15) Justerbar arm.

3.1 - Huvudmaterial. Se den förklarande nyckeln i de allmänna instruktionerna (punkt 2,4): 1-3 (längdjusterare); 7 (rep); 13 (repsömmar); 8 (ring som stöd mot rotation).

4) MÄRKNING.

Siffror/bokstäver utan bildtext: se den förklarande nyckeln i de allmänna instruktionerna (punkt 5).

4.1 - Allmänt (Figur 2,1). Indikationer: 1; 2; 4; 6; 7; 8; 10; 11; 12; 30) Riktning för utlösning.

4.2 - Spårbarhet (Figur 2,2). Indikationer: T2; T3; T8; T9.

5) KOMPATIBILITET.

Denna produkt kan endast användas i kombination med CE-märkt utrustning, bergsklättringsutrustning som kontaktdon (EN 12275/EN 362), selar (EN 12277) etc.

5.1 - Kontaktdon för längdjusterare. Sätt i det medföljande kontaktdonet (modell Ovx), i förekommande fall, eller en EN 12275- och/eller EN 362 kontaktdon utrustad med en slussport in i anslutningshålet på längdjusterare. **Var uppmärksam på!** Se till att kontaktdonet som används är fri att röra sig i anslutningshålet och att enheten kan rotera fritt i förhållande till kontaktdonet. Enhetens slussfunktion kan annars äventyras. **Var uppmärksam på!** Efter att ha installerat kontaktdonet, se till att utrustningens längd A (Figur 1) inte överskrider 109 cm. **Var uppmärksam!** Installera Fix-O ringen som stöd mot rotation på kontaktdonet som används, om den är kompatibel (Figur 5) och se till att den är korrekt placerad (Figur 5.5). Alternativt kan du använda ett antirotationssystem med motsvarande effektivitet.

5.2 - Kontakt för förankringspunkt/nedfiringsdon. Sätt endast i ett EN 12275 och/eller EN 362 kontaktdon utrustad med en slussport och ett stöd mot rotation (t.ex. Fix Pro- eller ACL-system) genom hela anslutningsslingan för förankringspunkt/nedfiringsdon. **Var uppmärksam på!** Efter att ha monterat kontaktdonet, se till att den fasta armlängden B (Figur 1) plus längden på kontaktdonet inte överstiger 35 cm.

6) VARNING.

1) Alla andra enheter som kopplas till kontaktdonet på längdjusterare (t.ex. en fotögla) kan äventyra utrustningens korrekta funktion. 2) Var uppmärksam på den fria sidan av repet eftersom det kan fastna om du rör dig fritt. 3) All direkt belastning som tillämpas mellan de två ändarna av utrustningen (Figur 12.1-13.3) kan skada sömmarna och utsätta användaren för fara. 4) Använd aldrig utrustningen för att bygga en säkerhetsställning (Figur 12.2). 5) Närvaron av olämpliga knutar på utrustningens armar kan äventyra dess styrka. 6) Om enheten har varit tvungen att hålla ett fall ska den bytas ut omedelbart. 7) Förankringspunkten ska alltid vara placerad ovanför användaren. I alla situationer är det absolut nödvändigt att användaren aldrig placerar sig ovanför förankringspunkten (Figur 10).

7) INSPEKTIONER.

Utöver kontrollerna som angetts nämnts nedan, följ vad som ska de allmänna instruktionerna som anges följas (punkt 3). **Före varje användning se till att:** repet inte visar några tecken på skada (Figur 11) och, när den är böjd som visas (Figur 11.1-11.3), den resulterande kurvan ser jämn ut (Figur 11.1); hela sömmen visar inga tecken på skada (Figur 11.2); repet är fritt att glida i enheten; skyddshylsan är intakt. **Var uppmärksam på!** I händelse av en skadad skyddshylsa, upphör omedelbart användning av utrustningen och ta den ur drift.

8) INSTALLATION.

Tuner I och Tuner Y självssäkrande justerbara rep kan användas som den primära kopplingen mellan klättraren och förankringspunkten/säkringsställningen (Figur 6). Anslutningen kan vara justerbar (Figur 6.1) eller fixerad (endast för Tuner Y-modell, Figur 6.2). Tuner Y-modellen kan även användas som rep för anslutning till nedfir-

ningsdon vid nedstigning (Figur 7).

8.1 - Installation. Sätt in enheten genom hela säkerhetslingan på EN 12277 selen och knyt den med en sadeljord koppling (Figur 4.1÷4.3). **Var uppmärksam på!** Använd aldrig någon annan typ av anslutningsknut.

8.2 - Anslutning till förankringspunkt/nedfiringsdon. Anslut utrustningen till förankringspunkten och, endast om du använder Tuner Y-modellen till nedfiringsdon med ett kompatibelt kontaktdon (punkt 5). **Var uppmärksam på!** Använd aldrig någon anslutningspunkt som skiljer sig från de angivna. **Var uppmärksam på!** Använd aldrig utrustningen som fäster kontaktdonets längdjusterare till selen (Figur 6.3). **Var uppmärksam på!** När du använder Tuner Y-modell, anslut aldrig till förankringspunkten med hjälp av båda armarna (justerbara och fasta).

9) JUSTERING.

Det finns två justeringslägen, beroende på belastningen som tillämpas på systemet: lätt belastning, när klättraren lastar av en del av vikten på klippan, eller tung belastning, när användaren är i upphängning.

9.1 - Justering under lätt belastning (Figur 8). För att minska avståndet från förankringspunkten dra i den fria änden av repet (Figur 8.1). För att öka avståndet från förankringspunkten, håll enheten och tryck på frigöringsknappen (Figur 8.2 - steg 1). Vrid enheten i den riktning som anges av markeringen (Figur 8.2 - steg 2) och skjut repet till önskad längd.

9.2 - Justering under tung belastning (Figur 9). För att minska avståndet från förankringspunkten dra i den fria änden av repet (Figur 9.1). För att öka avståndet från ankarpunkten, dra i den fria änden av repet för att ta bort en del av belastningen på systemet, och samtidigt håll enheten, tryck på frigöringsknappen (Figur 9.2 - steg 1) och vrid enheten i den riktning som anges av markeringen (Figur 9.2 - steg 2) genom att skjuta repet till önskad längd.

9.3 - Låsning. När utrustningen har justerats, ta bort händerna och häng på enheten så att systemet spänns (Figur 8.3-9.3). **Var uppmärksam på!** Häng inte på utrustningen innan du har justerat avståndet från förankringspunkten och tagit bort eventuellt slak i repet.

10) SYMBOLER.

Se den förklarande nyckeln i de allmänna instruktionerna (punkt 16): F1; F3; F9.

11) RESERVDELAR/TILLBEHÖR.

Denna produkt är endast kompatibel med reservdelarna och de specifika tillbehör som anges nedan: Ovx-kontakt (ref. nr. 2C501); Fix-O* ring som stöd mot rotation (ref. nr. 6V844). **Var uppmärksam på!** Ersättningsdelarna/tillbehören markerade med en asterisk (*) utgör inte i sig personlig fallskyddsutrustning. **Var uppmärksam på!** Innan du installerar reservdelar/tillbehör, läs och förstå bruksanvisningen för den utrustning som de ska installeras på. **Var uppmärksam på!** Innan du använder utrustningen, kontrollera att reservdelar/tillbehör har installerats korrekt.

11.1 - Fix-O. Fix-O ring som stöd hjälper till att undvika kontaktdonets rotation i längdjusterare och förhindrar dess felaktiga placering (Figur 5). **Var uppmärksam på!** Detta är inte PSU och har inte utformats för att bära användarens vikt. **Var uppmärksam på!** Ett fel kan få extremt allvarliga konsekvenser; något annat sätt för montering och användning än vad som anges ska anses vara förbjudet.

Tämän laitteen käyttöohjeet koostuvat yleis- ja erityisohjeista, jotka on luettava huolellisesti ja ymmärrettävä ennen käyttöä. **Huomio!** Tämä pakkausseoste sisältää vain erityisohjeet.

TUNER I-Y - TARKAT OHJEET.

Tässä asiakirjassa annetaan tarvittavat tiedot seuraavien tuotteiden/tuotteiden oikeaa käyttöä varten: I- tai Y-muotoiset säädettävät köydet henkilökohtaiseen käyttöön.

1) SOVELTAMISALA.

EN 17520 Vuorikiipeilyvarusteet. Kiipeilyköydet. Tämä tuote on asetuksen (EU) 2016/425 mukainen henkilönsuojain (PPE). Se on tarkoitettu korkealta putoamisen ehkäisemiseen ja suojaamiseen putoamisilta. **Huomio!** Tämä tuote ei ole EN 958 -energianvaimennusjärjestelmä Via Ferratalle, EN 354 -turvaköysi eikä EN 17109 -köysi köysikiskoille.

2) ILMOITETUT LAITOKSET.

Katso yleisohjeiden selite (kohta 9 / taulukko D): M6; N1.

3) NIMIKKEISTÖ (kuva 3).

1) Pituudensäädin. 2) Vapautuskahva. 3) Vapautuspainike. 4) Liitäntäreikä liittimelle. 5) Köyden vapaa pää. 6) Köyden kuormitettu pää. 7) Merkintä. 8) Köyden loppu. 9) Valjaiden liitäntäsilmutta. 10) Ankkuripisteen /laskeutumislaitteen liitäntäsilmutta. 11) Liitin. 12) Rotaation estävä fix-O-rengas. 13) Suojaholkki. 14) Kiinteä varsi. 15) Säädettävä varsi.

3.1 - Päämateriaalit. Katso yleisohjeiden selite (kohta 2.4): 1-3 (pituudensäädin); 7 (köysi); 13 (köysipunos); 8 (rotaation estävä rengas).

4) MERKINTÄ.

Numerot/kirjaimet ilman selitettä: ks. yleisohjeiden selite (kohta 5).

4.1 - Yleistä (kuva 2.1). Merkinnät: 1; 2; 4; 6; 7; 8; 10; 11; 12; 30) Vapautussuunta.

4.2 - Jäljitettävyyttä (kuva 2). Merkinnät: T2, T3, T8, T9.

5) YHTEENSOPIVUUS.

Tätä tuotetta voidaan käyttää vain yhdessä CE-merkittyjen laitteiden, vuorikiipeilyvarusteiden, kuten liittimien (EN 12275/EN 362), valjaiden (EN 12277) jne. kanssa.

5.1 - Pituudensäätimen liitin. Aseta mukana tuleva liitin (malli Ovx), jos sellainen on, tai EN 12275- ja/tai EN 362 -liitin, jossa on lukitusportti, pituudensäätimen liitosreikä. **Huomio!** Varmista, että käytössä oleva liitin voi liikkua vapaasti liitosreiän sisällä ja että laite voi pyöriä vapaasti liittimeen nähden. Laitteen lukitustoiminto voi muutoin vaarantua. **Huomio!** Kun liitin on asennettu, varmista, että laitteen pituus A (kuva 1) ei ole yli 109 cm. **Huomio!** Asenna rotaation estävä fix-O-rengas käytössä olevaan liittimeen, jos se on yhteensopiva (kuva 5), varmistaen, että se on sijoitettu oikein (kuva 5.5). Vaihtoehtoisesti on käytettävä rotaationestojärjestelmää, jonka käyttöteho on vastaava.

5.2 - Liitin ankkuripisteeseen / laskeutumislaitteeseen. Asenna vain EN 12275- ja/tai EN 362 -liitin, jossa on lukitusportti ja rotaationestotuki (esim. Fix Pro- tai ACL-järjestelmä) koko kiinnitysilman pituudelta ankkuripisteeseen / laskeutumislaitteeseen. **Huomio!** Kun liitin on asennettu, varmista, että kiinteä varren pituus B (kuva 1) ja liittimen pituus eivät ole yli 35 cm.

6) VAROITUS.

1) Kaikki muut pituudensäätimen liittimeen asennetut laitteet (esim. jalkalenkki) voivat vaarantaa laitteen oikean toiminnan. 2) Kiinnitä huomiota köyden vapaaseen päähän, koska vapaasti liikkuaessa se voi jumittua tai tarttua kiinni. 3) Laitteen kahden pään välissä oleva suora kuormitus (kuva 12.1-13.3) voi vahingoittaa sen punosta ja vaarantaa käyttäjän. 4) Älä koskaan käytä laitetta kiinnitysasennon muodostamiseen (kuva 12.2). 5) Laitteen varsiin sidotut sopimattomat solmut voivat vaarantaa sen lujuuden. 6) Jos laite on altistunut iskulle, lopeta sen käyttö välittömästi ja vaihda se. 7) Ankkuripisteen tulee aina sijaita käyttäjän yläpuolella. Kaikissa tapauksissa on välttämätöntä, ettei käyttäjä koskaan aseta itseään ankkuripisteen yläpuolelle (kuva 10).

7) TARKASTUKSET.

Noudata seuraavien tarkistusten lisäksi yleisissä ohjeissa annettuja ohjeita (kohta 3). Varmista ennen jokaista käyttökertaa, että köydessä ei näy vaurioita (kuva 11) ja kun köysi on taivutettu kuvan 11.1-11.3 mukaisesti, tuloksena oleva kaarre näyttää tasaiselta (kuva 11.1); koko punoksessa ei näy vaurioita (kuva 11.2); köysi voi liukua vapaasti laitteen sisällä; suojaholkki on ehjä. **Huomio!** Jos suojaholkki on vaurioitunut, lopeta laitteen käyttö välittömästi ja poista se käytöstä.

8) ASENNUKSET.

Säädettäviä kiipeilyköysiä Tuner I ja Tuner Y voidaan käyttää ensisijaisena linkkinä kiipeilijän ja ankkuripisteen/kiinnitysasennon välillä (kuva 6). Linkki voi olla säädettävä (kuva 6.1) tai kiinteä (vain Tuner Y-mallissa, kuva 6.2). Tuner Y-mallia voidaan käyttää myös köytenä liitettäessä laskeutumislaitteeseen ja laskeuduttaessa köyden avulla (kuva 7).

8.1 - Asennus. Työnnä laite EN 12277 -standardin mukaisen valjaan kiinnitysilman läpi ja sido se leivonpääsolmulla (kuva 4.1-4.3). **Huomio!** Älä koskaan käytä muita liitäntäsolmuja.

8.2 - Liitäntä ankkuriin/laskeutumislaitteeseen. Kytke laite ankkuriin ja -vain jos

käytät Tuner Y-mallia - laskeutumislaitteeseen yhteensopivalla liittimellä (kohta 5). **Huomio!** Älä koskaan käytä muita kuin ilmoitettuja liitäntäpisteitä. **Huomio!** Älä koskaan käytä laitetta, joka kiinnittää pituudensäätimen liittimen valjaisiin (kuva 6.3). **Huomio!** Kun käytät Tuner Y-mallia, älä koskaan kytke ankkuria molemmilla varsilla (säädettävä ja kiinteä).

9) SÄÄTÖ.

Järjestelmään kohdistuvasta kuormituksesta riippuen on kaksi säätötapaa: kevyt kuorma, kun kiipeilijä purkaa osan painosta kalliioon, tai raskas kuorma, kun käyttäjä on riippuvassa tilassa.

9.1 - Säätö kevyellä kuormituksella (kuva 8). Lyhennä etäisyyttä ankkuripisteestä vetämällä köyden vapaasta päästä (kuva 8.1). Lisää etäisyyttä ankkuripisteeseen pitämällä laitetta ja painamalla vapautuspainiketta (kuva 8.2 - vaihe 1). Kierrä laitetta merkin osoittamaan suuntaan (kuva 8.2 - vaihe 2) ja liu'uta köysi haluttuun pituuteen.

9.2 - Säätö raskaalla kuormituksella (kuva 9). Pienennä etäisyyttä ankkuripisteestä vetämällä köyden vapaasta päästä (kuva 9.1). Lisää etäisyyttä ankkuripisteestä vetämällä köyden vapaasta päästä, jotta osa järjestelmässä painavasta kuormasta poistuu, ja pidä samalla kiinni laitteesta, paina vapautuspainiketta (kuva 9.2 - vaihe 1) ja kierrä laitetta merkin osoittamaan suuntaan (kuva 9.2 - vaihe 2) liu'uttaen köyttä haluttuun pituuteen.

9.3 - Lukitseminen. Kun laite on säädetty, irrota kätesi ja pidä kiinni laitteesta niin, että järjestelmä on kiristetty (kuva 8.3-9.3). **Huomio!** Älä ripustaudu laitteeseen ennen kuin olet säätänyt etäisyyden ankkuriin ja kiristänyt köyden löystymisen.

10) SYMBOLIT.

Katso yleisissä ohjeissa oleva selittävä avain (kohta 16): F1, F3, F9.

11) VARAOSAT/LISÄVARUSTEET.

Tämä tuote on yhteensopiva vain alla lueteltujen varaosien ja erityisten lisävarusteiden kanssa: Ovx-liitin (viitenro 2C501); rotaation estävä fix-O-rengas* (viitenro 6V844). **Huomio!** Tähdellä (*) merkityt varaosat ja lisävarusteet eivät itsessään ole henkilönsuojaimia. **Huomio!** Ennen varaosien tai lisävarusteiden asentamista lue ja ymmärrä sen laitteen käyttöohjeet, johon varaosa tai lisävaruste asennetaan. **Huomio!** Varmista ennen laitteen käyttöä, että varaosat tai lisävarusteet on asennettu oikein.

11.1 - Fix-O. Fix-O-tukirengas auttaa välttämään liittimen pyörimisen pituudensäätimen sisällä ja estää sen virheasennon (kuva 5). **Huomio!** Tämä ei ole henkilönsuojain, eikä sitä ole suunniteltu kantamaan käyttäjän painoa. **Huomio!** Virheellä voi olla erittäin vakavia seurauksia; mitä tahansa muuta kokoonpano- ja käyttötapaa kuin mainittua on pidettävä kiellettyinä.

Instruksjonene til dette utstyret består av generelle og spesifikke instruksjoner, som begge må leses og forstås nøye før bruk. **Merk!** Denne brosjyren inneholder kun de spesifikke instruksjonene.

TUNER I-Y SPESIFIKKE INSTRUKSJONER.

Dette dokumentet gir den informasjonen som er nødvendig for riktig bruk av følgende produkt/produkter: I- eller Y-formede justerbare snorer for personlig belay.

1) BRUKSOMRÅDE.

NS-EN 17520 Fjellklatringsutstyr: Selvbelay-snorer. Dette produktet er personlig verneutstyr (PPE) i samsvar med forordning (EU) 2016/425. Den er beregnet på å forebygge og beskytte mot fall fra en høyde. **Merk!** Dette produktet er ikke et EN 958-energiabsorberende system for via ferrata, heller ikke en EN 354-båndsnor eller en EN 17109-båndsnor for tauklating.

2) KONTROLLORGANER.

Se forklaringsnøkkelen i de generelle instruksjonene (nr. 9 / tabell D): M6; N1.

3) NOMENKLATUR (fig. 3).

1) Lengdejustering. 2) Grip for utløsning. 3) Utløserknapp 4) Koblingshull, for kobling. 5) Fri-ende side av tauet. 6) Lastet side av tauet. 7) Etikett. 8) Tauavslutning. 9) Sele tilkoblingsløyfe. 10) Tilkoblingsløyfe for ankerpunkt / nedstigende. 11) Kobling. 12) Fix-O antirotasjon støttering. 13) Beskyttelseshylse. 14) Fast arm. 15) Justerbar arm.

3.1 - Hovedmaterialer. Konsulter forklaringene i de generelle instruksjonene (avsnitt 2.4): 1-3 (lengdejustering); 7 (tau); 13 (tausøm); 8 (støttering mot rotasjon).

4) MERKING.

Tall/bokstaver uten bildetekst: Se forklaringsnøkkelen i de generelle instruksjonene (nr. 5).

4.1 - Generelt (Fig. 2.1). Indikasjoner: 1; 2; 4; 6; 7; 8; 10; 11; 12; 30) Frigjøringsretning.

4.2 - Sporbarhet (fig. 2.2). Indikasjoner: T2; T3; T8; T9.

5) KOMPATIBILITET.

Dette produktet kan bare brukes i kombinasjon med CE-merket utstyr, fjellklatreutstyr som koblinger (EN 12275/EN 362), seler (EN 12277) osv.

5.1 - Kontakt for lengdejustering. Sett inn den medfølgende kontakten (mod. OvX), hvis den finnes, eller en NS-EN 12275 og/eller NS-EN 362-kontakt utstyrt med en låseport, i tilkoblingshullet på lengdejusteringsinnretningen. **Merk!** Pass på at kontakten som er i bruk er fri til å bevege seg innenfor tilkoblingshullet, og at enheten kan rotere fritt i forhold til kontakten. Låsefunksjonen til enheten kan ellers bli kompromittert. **Merk!** Etter at du har installert kontakten, må du sørge for at utstyrets lengde A (fig. 1) ikke overstiger 109 cm. **Vær oppmerksom!** Installer Fix-O antirotasjon støttingen på kontakten som er i bruk, hvis kompatibel (Fig. 5), og sørg for at den er riktig plassert (Fig. 5.5). Alternativt kan du bruke et antirotasjonssystem med tilsvarende driftseffektivitet.

5.2 - Kobling for ankerpunkt/nedstigende. Sett bare inn en EN 12275 og/eller EN 362-kontakt utstyrt med en låseport og en antirotasjonsstøtte (eks. Fix Pro eller ACL system) gjennom hele tilkoblingsløyfen for ankerpunkt/nedstigende. **Merk!** Etter installasjon av kontakten, sørg for at den faste armlengden B (Fig. 1) pluss lengden på kontakten ikke overstiger 35 cm.

6) ADVARSEL.

1) Enhver annen innretning som settes inn i koblingen til lengdejusteringsanordningen (f.eks. en fotsløyfe) kan kompromittere utstyrets funksjon. 2) Vær oppmerksom på den frie endesiden av tauet fordi, ved å bevege seg fritt, kan bli fastkjørt. 3) Enhver direkte belastning som påføres mellom de to endene av utstyret (fig. 12.1-13.3) kan skade sømmen og sette brukeren i fare. 4) Bruk aldri utstyret til å bygge en belaystilling (fig. 12.2). 5) Tilstedeværelsen av uegnede knuter festet på utstyrets armer kan kompromittere dets styrke. 6) Hvis enheten har blitt utsatt for fall, må man stanse bruken umiddelbart og bytte den ut. 7) Ankerpunktet skal alltid plasseres over brukeren. I alle tilfeller er det viktig at brukeren aldri plasseres seg over ankerpunktet (fig. 10).

7) INSPEKSJONER.

I tillegg til kontrollene angitt nedenfor må man følge indikasjonene gitt i de generelle instruksjonene (avsnitt 3). Før hver bruk må du sørge for at: tauet ikke viser tegn på skade (fig. 11), og når det er bøyd som vist (fig. 11.1-11.3), ser den resulterende kurven jevn ut (fig. 11.1); sømmen viser ingen tegn på skade (fig. 11.2); tauet er fritt til å gli inn i enheten; beskyttelseshylsen er intakt. **Merk!** I tilfelle en skadet beskyttelseshylse, må du slutte å bruke utstyret umiddelbart og trekke det ut av drift.

8) INSTALLASJON.

Tuner I og Tuner Y selv bærende justerbare snorer kan brukes som den primære forbindelse mellom klatteren og ankerpunktet/belay-stillingen (fig. 6). Tilkoblingen kan være justerbar (fig. 6.1) eller fast (bare for Tuner Y-modellen, fig. 6.2). Tuner Y-modellen kan også brukes som snor for tilkoblingen til fallskjermer ved rapelling (fig. 7).

8.1 - Montering. Sett inn enheten gjennom belay-løkken på EN 12277-kabelen og fest den ved hjelp av et omkrets feste (fig. 4.1-4.3). **Merk!** Bruk aldri andre typer koblingsknuter.

8.2 - Tilkobling til anker/nedstigende. Koble utstyret til ankeret og, bare hvis du bruker Tuner Y-modellen, til fallskjermer, ved hjelp av en kompatibel kontakt (avsnitt 5). **Merk!** Bruk aldri tilkoblingspunkter som er annerledes enn dem som er angitt. **Merk!** Bruk aldri utstyret som fester koblingen til lengdejusteringen til selen (fig. 6.3). **Merk!** Når du bruker Tuner Y-modellen, må du aldri koble til ankeret med begge armene (justerbare og faste).

9) JUSTERING.

Det er to justeringsmoduser, avhengig av lasten som påføres systemet: lett last, når klatteren lossere en del av vekten på steinen, eller tung last, når brukeren er i oppheng.

9.1 - Justering under lett belastning (Fig. 8). For å redusere avstanden fra ankerpunktet, trekk i den frie siden av tauet (fig. 8.1). For å øke avstanden fra ankerpunktet, hold enheten og trykk på utløserknappen (fig. 8.2 - trinn 1). Roter enheten i den retningen som er angitt av merkingen (fig. 8.2 - trinn 2) og skyv tauet til ønsket lengde.

9.2 - Justering under tung belastning (Fig. 9). For å redusere avstanden fra ankerpunktet, trekk i den frie siden av tauet (fig. 9.1). For å øke avstanden fra ankerpunktet, trekk i den frie enden av tauet for å fjerne noe av belastningen som veier på systemet, og hold samtidig enheten, trykk på utløserknappen (fig. 9.2 - trinn 1) og roter enheten i den retningen som er angitt av merkingen (fig. 9.2 - trinn 2) ved å skyve tauet til ønsket lengde.

9.3 - Låsning. Når utstyret er justert, tar du hendene av det og holder fast i enheten slik at systemet strammes (fig. 8.3-9.3). **Merk!** Ikke hold på utstyret før du har justert avstanden fra ankeret og har fjernet tauslakk.

10) SYMBOLER.

Konsulter forklaringene i de generelle instruksjonene (avsnitt 16): F1, F3, F9.

11) RESERVEDELER/TILBEHØR.

Dette produktet er kun kompatibelt med reservedelene og det spesifikke tilbehøret som er oppført nedenfor: OVX-kontakt (ref.nr. 2C501); Fix-O* antirotasjon støtting (ref. Nr. 6V844). **Merk!** Reservedeler/tilbehør merket med en stjerne (*) utgjør ikke i seg selv PPE. **Merk!** Før man monterer reservedeler/tilbehør, må man lese og forstå bruksanvisningen for utstyret de skal monteres på. **Merk!** Før man bruker utstyret, må man kontrollere at reservedeler/tilbehør er montert riktig.

11.1 - Fix-O. Fast-O-støttingen bidrar til å unngå rotasjon av kontakten innenfor lengdejusteren og forhindre feil posisjonering (fig. 5). **Merk!** Dette er ikke personlig verneutstyr og er ikke designet for å bære brukerens vekt. **Merk!** En feil kan ha ekstremt alvorlige konsekvenser; enhver form for montering og bruk annet enn det som er oppgitt, anses som forbudt.

Brugsanvisningen af dette udstyr består af generelle og specifikke instruktioner, begge skal læses omhyggeligt og forstås før brug. **Opmærksomhed!** Denne folde indeholder kun de specifikke instruktioner.

TUNER I-Y SPECIFIKKE INSTRUKTIONER.

Dette dokument indeholder de oplysninger, der er nødvendige for korrekt brug af følgende produkt/produkter: I- eller Y-formede justerbare snore til personlig belay.

1) ANVENDELSESOMRÅDE.

EN 17520. Udstyr til bjergbestigning. Selvbelæggende snore. Dette produkt er personlige værnemidler (PPE) i overensstemmelse med forordning (EU) 2016/425. Det er beregnet til forebyggelse og beskyttelse mod fald fra en højde. **Opmærksomhed!** Dette produkt er ikke et energiabsorberende EN 958-system til via ferrata eller en EN 354-fastholdelsessnor eller en EN 17109-snor til rebbaner.

2) BEMYNDIGEDE ORGANER.

Se den forklarende nøgle i de generelle instruktioner (punkt 9 / tabel D): M6; N1.

3) NOMENKLATUR (Fig. 3).

1) Længdejustering. 2) Greb til frigivelse. 3) Slip knappen. 4) Tilslutningshul, til stik. 5) Fri ende side af rebet. 6) Lastet side af rebet. 7) Etiket. 8) Reb afslutning. 9) Seleforbindelsessøjle. 10) Tilslutningsløjfe til ankerpunkt/nedstigning. 11) Stik. 12) Fix-O anti-rotation support ring. 13) Beskyttende ærme. 14) Fast arm. 15) Justerbar arm.

3.1 - Vigtigste materialer. Se den forklarende nøgle i de generelle instruktioner (punkt 2.4): 1-3 (længdejustering); 7 (reb); 13 (rebsyning); 8 (anti-rotation støtte ring).

4) MÆRKNING.

Tal/bogstaver uden billedtekst: Se den forklarende nøgle i de generelle instruktioner (punkt 5).

4.1 - Generelt (Fig. 2,1). Indikationer: 1; 2; 4; 6; 7; 8; 10; 11; 12; 30) Retning for frigivelse.

4.2 - Sporbarhed (Fig. 2,2) Indikationer: T2; T3; T8; T9.

5) KOMPATIBILITET.

Dette produkt kan kun bruges i kombination med CE-mærket udstyr, bjergbestigningsudstyr såsom stik (EN 12275/EN 362), seler (EN 12277) osv.

5.1 - Stik til længdejustering. Indsæt det medfølgende stik (mod. Ovx), hvis sådanne findes, eller et EN 12275- og/eller EN 362-stik udstyret med en låseport, ind i forbindelseshullet på længdejusteringen. **Opmærksomhed!** Sørg for, at det stik, der er i brug, er frit at bevæge sig inden for forbindelseshullet, og at enheden kan rotere frit i forhold til stikket. Enhedens løsefunktion kan ellers blive kompromitteret. **Opmærksomhed!** Efter installation af stikket skal du sørge for, at udstyrets længde A (fig. 1) ikke overstiger 109 cm. **Opmærksom!** Installer Fix-O antirotationsstøttingen på det stik, der er i brug, hvis den er kompatibel (Fig. 5), og sørg for, at den er placeret korrekt (Fig. 5.5). Alternativt kan du bruge et antirotationssystem med tilsvarende driftseffektivitet.

5.2 - Stik til ankerpunkt / nedstigning. Indsæt kun et EN 12275- og/eller EN 362-stik, der er udstyret med en låseport og en antirotationsstøtte (f.eks. Fix Pro eller ACL-system) i hele forbindelsessløjfen for ankerpunkt / nedstigning. **Opmærksomhed!** Efter installation af stikket skal du sørge for, at den faste armlængde B (fig. 1) plus til stikkets længde ikke overstiger 35 cm.

6) ADVARSEL.

1) Enhver anden anordning, der er indsat i længdejusteringens stik (f.eks. en fodsløjfe), kan bringe udstyrets korrekte funktion i beynderlig funktion. 2) Vær opmærksom på den frie ende af rebet, fordi det ved at bevæge sig frit kan blive fastklemt eller snagget. 3) Enhver direkte belastning, der påføres mellem udstyrets to ender (fig. 12.1-13.3), kan beskadige syningen og bringe brugeren i fare. 4) Brug aldrig udstyret til at opbygge en belay-holdning (Fig. 12.2). 5) Tilstedeværelsen af uegnede knuder bundet på udstyrets arme kan kompromittere dets styrke. 6) Hvis enheden har været nødt til at holde et faldstop, skal du straks bruge den og udskifte den. 7) Ankerpunktet skal altid være placeret over brugeren. I alle tilfælde er det bydende nødvendigt, at brugeren aldrig placerer sig over ankerpunktet (Fig. 10).

7) INSPEKTIONER.

Ud over de kontroller, der er anført nedenfor, skal du overholde det, der er angivet i de generelle instruktioner (punkt 3). Før hver brug skal du sørge for, at: rebet ikke viser tegn på skade (Fig. 11), og når det er bøjet som vist (Fig. 11.1-11.3), ser den resulterende kurve jævn ud (Fig. 11.1); hele syningen viser ingen tegn på skade (Fig. 11.2); rebet er frit til at glide inde i enheden; beskyttelsesmuffen er intakt. **Opmærksomhed!** I tilfælde af en beskadiget beskyttelsesmuffe skal du straks stoppe med at bruge udstyret og trække det ud af drift.

8) INDSTILLING

Tuner I og Tuner Y selvudsende justerbare snore kan bruges som den primære forbindelse mellem klatreren og ankerpunktet/belay-holdningen (Fig. 6). Tilslutningen kan justeres (Fig. 6.1) eller fastgøres (kun for Tuner Y-modellen, Fig. 6.2). Tuner Y-modellen kan også bruges som snor til forbindelsen til nedstigningen ved abseiling (Fig. 7).

8.1 - Installation. Indsæt enheden i hele belay-sløjfen på EN 12277-selen, og

bind den ved hjælp af et omkredstræk (Fig. 4.1÷4.3). **Opmærksomhed!** Brug aldrig nogen anden form for forbindelsesknode.

8.2 - Tilslutning til ankeret/nedstigningen. Tilslut udstyret til ankeret og, kun hvis du bruger Tuner Y-modellen, til nedstigningen ved hjælp af et kompatibelt stik (punkt 5). **Opmærksomhed!** Brug aldrig et andet forbindelsespunkt end det angivne. **Opmærksomhed!** Brug aldrig det udstyr, der fastgør stikket til længdejusteringen til selen (Fig. 6.3). **Opmærksomhed!** Når du bruger Tuner Y-modellen, må du aldrig oprette forbindelse til ankeret ved hjælp af begge arme (justerbar og fast). **9) JUSTERING.**

Der er to justeringstilstande afhængigt af den belastning, der påføres systemet: let belastning, når klatreren aflæser en del af vægten på klippen, eller tung belastning, når brugeren er i suspension.

9.1 - Justering under let belastning (Fig. 8). For at reducere afstanden fra ankerpunktet skal du trække i rebets frie ende (Fig. 8.1). For at øge afstanden fra ankerpunktet skal du holde enheden nede og trykke på udløserknappen (Fig. 8.2 - trin 1). Drej enheden i den retning, der er angivet med markeringen (Fig. 8.2 - trin 2), og skub rebet til den ønskede længde.

9.2 - Justering under tung belastning (Fig. 9). For at reducere afstanden fra ankerpunktet skal du trække i rebets frie ende (Fig. 9.1). For at øge afstanden fra ankerpunktet skal du trække i rebets frie ende for at fjerne noget af den belastning, der vejer på systemet, og samtidig holde enheden nede, trykke på udløserknappen (Fig. 9.2 - trin 1) og dreje enheden i den retning, der er angivet med markeringen (Fig. 9.2 - trin 2), og skubbe rebet til den ønskede længde.

9.3 - Låsning. Når udstyret er blevet justeret, skal du tage hænderne af og holde fast i enheden, så systemet spændes (Fig. 8.3-9.3). **Opmærksomhed!** Hæng ikke på udstyret, før du har justeret afstanden fra ankeret og har fjernet eventuelt reb slap.

10) SYMBOLER.

Der henvises til den forklarende nøgle i de generelle instrukser (punkt 16): F1; F3; F9.

11) RESERVEDELE/TILBEHØR.

Dette produkt er kun kompatibelt med reservedele og det specifikke tilbehør, der er anført nedenfor: Ovx-stik (ref. nr. 2C501); Fix-O* anti-rotationsstøtting (Ref. nr. 6V844). **Opmærksomhed!** Reservedelene/tilbehøret, der er mærket med en stjerne (*), udgør ikke PPE alene. **Opmærksomhed!** Før du installerer reservedele/tilbehør, skal du læse og forstå brugsanvisningen af det udstyr, de skal installeres på. **Opmærksomhed!** Før du bruger udstyret, skal du kontrollere, at reservedele/tilbehør er installeret korrekt.

11.1 - Fix-O. Fix-O-støttingen hjælper med at undgå rotation af stikket inden for længdejusteringen og forhindre forkert placering (Fig. 5). **Opmærksomhed!** Dette er ikke PV og er ikke designet til at bære brugerens vægt. **Opmærksomhed!** En fejl kan have ekstremt alvorlige konsekvenser; enhver anden form for samling og anvendelse end den angivne må betragtes som forbudt.

De gebruiksaanwijzing van dit apparaat bestaat uit algemene en specifieke instructies. Zorg dat u beide zorgvuldig gelezen en begrepen hebt alvorens het apparaat in gebruik te nemen. **Opgelet!** Dit blad bevat slechts de specifieke instructies.

TUNER I-Y SPECIFIEKE INSTRUCTIES.

Dit document biedt de informatie die nodig is voor het correcte gebruik van het/ de volgende product/producten: I- of Y-vormige afstelbare sleutelkoorden voor persoonlijke zekering.

1) TOEPASSINGSGBIED.

EN 17520. Bergsbeklimmersuitrusting. Zelfzekeringslijnen. Dit product is een persoonlijk beschermingsmiddel (PBM) en voldoet aan verordening (EU) 2016/425. Het is bedoeld om het vallen van een hoogte te voorkomen en te beschermen. **Opgelet!** Dit product is niet een EN 958 energie-absorbeersysteem voor via ferata noch een EN 354 fixeerlijn of EN 17109 sleutelkoord voor klimlijnen.

2) AANGEMELDE INSTANTIES.

Zie de verklaringssleutel in de algemene instructies (paragraaf 9/tabel D): M6; N1.

3) NOMENCLATUUR (Fig. 3).

1) Lengteafsteller. 2) Handgreep voor vrijgave. 3) Vrijgaveknop. 4) Verbindingsgat, voor connector. 5) Vrije eindzijde van het touw. 6) Belaste eindzijde van het touw. 7) Label. 8) Touwuiteinde 9) Harnasverbindingslus. 10) Verbindingslus voor ankerpunt / daallijn 11) Connector. 12) Fix-O antirotatie-steuning. 13) Beschermhuls. 14) Vaste arm. 15) Afstelbare arm.

3.1 - Hoofdmaterialen. Raadpleeg de verklaringssleutel in de algemene instructies (paragraaf 2.4): 1-3 (lengteafsteller); 7 (touw); 13 (touwstiksel); 8 (anti-rotatie steuning).

4) MARKERING:

Nummers/letters zonder onderschrift: zie de verklaringssleutel in de algemene instructies (paragraaf 5).

4.1 - Algemeen (Fig. 2,1). Aanwijzingen: 1; 2; 4; 6; 7; 8; 10; 11; 12; 30) Vrijgave-richting.

4.2 - Traceerbaarheid (Fig. 2,2). Aanwijzingen: T2; T3; T8; T9.

5) COMPATIBILITEIT.

Dit product kan alleen worden gebruikt met EG-gemarkeerde apparaten, bergbeklimmersuitrusting zoals connectoren (EN 12275/EN 362), harnassen (EN 12277) enz.

5.1 - Connector voor lengteafsteller. Plaats de bijgeleverde connector (mod. Ovx), indien aanwezig, of een EN 12275 en/of EN 362 connector, uitgerust met een vergrendelingshekje, in het verbindingsgat op de lengteafsteller. **Opgelet!** Zorg ervoor dat de gebruikte connector vrij kan bewegen binnen het verbindingsgat, en dat het apparaat vrij kan draaien ten opzichte van de connector. Anders kan de vergrendelingsfunctie van het apparaat in gevaar komen. **Opgelet!** Controleer na het installeren van de connector of de lengte A van de apparatuur (Fig. 1) niet meer dan 109 cm bedraagt. **Opgelet!** Installeer de Fix-O anti-rotatie steuning op de gebruikte connector, indien compatibel (Fig. 5) en zorg ervoor dat deze goed is geplaatst (Fig. 5.5). Gebruik alternatief een anti-rotatiesysteem met een gelijkwaardige bedieningsefficiëntie.

5.2 - Connector voor ankerpunt / daallijn. Plaats alleen een EN 12275 en/of EN 362 connector uitgerust met een vergrendelingshekje en een anti-rotatie steun (bijv. Fix Pro of ACL-systeem) doorheen de verbindinglus voor het ankerpunt / de daallijn. **Opgelet!** Zorg ervoor dat na het installeren van de connector de lengte van de vaste arm B (Fig.1) plus de lengte van de connector niet meer dan 35 cm bedragen.

6) WAARSCHUWING.

1) Elk ander apparaat dat in de connector van de lengteafsteller wordt gestoken (bv. een voetlus) kan de goede werking van de uitrusting in gevaar brengen. 2) Let op de kant van het vrije uiteinde van het touw, want door de vrije beweging kan het vaststraken of blijven haken. 3) Elke rechtstreekse belasting tussen de twee uiteinden van de uitrusting (Fig. 12.1-13.3) kan het stiksel beschadigen en de gebruiker in gevaar brengen. 4) Gebruik nooit de uitrusting om een zekeringpunt op te bouwen. (Fig. 12.2). 5) De aanwezigheid van ongeschikte knopen aan de armen van de uitrusting kan de sterkte ervan in gevaar brengen. 6) Als het apparaat een val heeft moeten tegenhouden, stop dan onmiddellijk met het gebruik ervan en vervang het. 7) Het verankeringspunt moet zich altijd boven de gebruiker bevinden. In alle gevallen is het absoluut noodzakelijk dat de gebruiker zich nooit boven het verankeringspunt bevindt (Fig. 10).

7) INSPECTIES.

Naast onderstaande controles moet voldaan worden aan de aanwijzingen in de algemene instructies (paragraaf 3). **Controleer voor elk gebruik of:** het touw geen tekenen van beschadiging vertoont (Fig. 11) en, wanneer het wordt gebogen zoals getoond (Fig. 11.1-11.3), de resulterende kromming er gelijkmatig uitziet (Fig. 11.1); het gehele stiksel geen tekenen van beschadiging vertoont (Fig. 11.2); het touw vrij binnen het apparaat kan glijden; de beschermhuls intact is. **Opgelet!** Zet in geval van een beschadigde beschermhoes, het gebruik van de apparatuur

onmiddellijk stop en neem deze uit gebruik.

8) INSTALLATIE.

Tuner I en Tuner Y-zelfzekerende afstelbare sleutelkoorden kunnen worden gebruikt als de primaire verbinding tussen de klimmer en het ankerpunt/het (Fig. 6). De aansluiting kan afstelbaar (Fig. 6.1) of vast zijn (alleen voor het Tuner Y-model, Fig. 6.2). Het Tuner Y-model kan ook worden gebruikt als sleutelkoord om met de daallijn te verbinden tijdens het afbeilen (Fig. 7).

8.1 - Installatie. Steek het apparaat door de zekeringslus van het EN 12277 harnas en maak het vast met een ankersteek (Fig. 4.1÷4.3). **Opgelet!** Gebruik nooit een ander soort verbindingsknoop.

8.2 - Verbinding met het anker/de daallijn. Verbind de apparatuur met het anker en alleen als het Tuner Y-model wordt gebruikt, met de daallijn, met behulp van een compatibele connector (paragraaf 5). **Opgelet!** Gebruik nooit een verbindingspunt dat anders is dan dat wordt afgebeeld. **Opgelet!** Gebruik nooit de apparatuur door de connector van de lengte-afsteller met het harnas te bevestigen (Fig. 6.3). **Opgelet!** Als u het Tuner Y-model gebruikt, verbind nooit het anker met behulp van beide armen (afstelbare en vaste armen).

9) AFSTELLING.

Er zijn twee afstelmodi, afhankelijk van de belasting die op het systeem wordt uitgeoefend: lichte belasting, wanneer de klimmer een deel van zijn gewicht op de rots lost, of zware belasting, wanneer de gebruiker in hangpositie is.

9.1 - Instellen onder lichte belasting (Fig. 8). Om de afstand vanaf het ankerpunt te verminderen, trekt u aan het vrije uiteinde van het touw (Fig. 8.1). Om de afstand vanaf het ankerpunt te verhogen, houdt het apparaat vast en druk op de vrijgaveknop (Fig. 8.2 - stap 1). Draai het apparaat in de richting die wordt aangegeven door de markering (Fig. 8.2 - stap 2) en verschuif het touw in de gewenste lengte.

9.2 - Instellen onder zware belasting (Fig. 9). Om de afstand vanaf het ankerpunt te verminderen, trekt u aan het vrije uiteinde van het touw (Fig. 9.1). Om de afstand vanaf het ankerpunt te verhogen, trekt u aan het vrije uiteinde van het touw om een deel van de last die op het systeem drukt weg te nemen. Houd tegelijkertijd het apparaat vast, druk op de ontgrendelknop (Fig. 9.2 - stap 1) en draai het apparaat in de richting die wordt aangegeven door de markering (Fig. 9.2 - stap 2), waarbij u het touw op de gewenste lengte schuift.

9.3 - Vergrendeling. Zodra de apparatuur is afgesteld, neemt u uw handen af en hangt u aan het apparaat, zodat het systeem gespannen is (Fig. 8.3-9.3). **Opgelet!** Hang niet aan de uitrusting voordat u de afstand tot het anker hebt ingesteld en eventuele speling uit het touw hebt verwijderd.

10) SYMBOLEN.

Zie de uitleg in de algemene instructies (paragraaf 16): F1; F3; F9.

11) RESERVEONDERDELEN/ACCESSOIRES .

Dit product is alleen compatibel met de vervangingsonderdelen en specifieke accessoires zoals vermeld hieronder: Ovx-connector (ref. nr. 2C501); Fix-O* anti-rotatie steuning (ref. No. 6V844). **Opgelet!** De vervangingsonderdelen gemarkeerd met een sterretje (*) zijn zelf geen PBM. **Opgelet!** Alvorens vervangingsonderdelen/accessoires te installeren, dient u zorgvuldig de gebruiksaanwijzingen van de uitrusting waarop u dit zal installeren, te hebben gelezen en begrepen. **Opgelet!** Verifieer alvorens de uitrusting te gebruiken dat de vervangingsonderdelen/accessoires correct zijn geïnstalleerd.

11.1 - Fix-O. De Fix-O steuning helpt voorkomen dat de connector binnen de lengte-insteller draait en onjuist wordt gepositioneerd (Fig. 5). **Opgelet!** Dit is geen PBM en is niet ontworpen om het gewicht van de gebruiker te dragen. **Opgelet!** Een vergissing kan zeer ernstige gevolgen hebben; elke andere wijze van assemblage en gebruik dan vermeld, moet als verboden worden beschouwd.

Navodila za to opremo so sestavljena iz splošnih in posebnih navodil, oboja morate pred uporabo natančno prebrati in razumeti. **Pozor!** Zgibanka vključuje samo posebna navodila.

POSEBNA NAVODILA ZA TUNER I-Y.

To dokument vsebuje potrebne podatke za pravilno uporabo naslednjega/-ih izdelka/-ov: Prilagodljive kratke vrvi oblike I ali Y za osebno varovanje.

1) PREDVIDENA UPORABA.

EN 17520. Gorniška oprema. Samovarovalne kratke vrvi. Ta izdelek je osebna zaščitna naprava (OZO) in je v skladu z Uredbo (EU) 2016/425. Namenjena je preprečevanju in zaščiti pred padci z višine. **Pozor!** Ta izdelek ni element za absorpcijo energije v skladu z EN 958 za alpinistične dejavnosti in tudi ne zadrževalna kratka vrv v skladu z EN 354 ali kratka vrv za tečajne uporabe vrvi v skladu z EN 17109.

2) PRIGLAŠENI ORGANI.

Oglejte si legendo v splošnih navodilih (9. odstavek /tabela D): M6; N1.

3) NOMENKLATURA (slika 3).

1) Element za nastavitev dolžine. 2) Ročaj za sproščanje. 3) Gumb za sproščanje. 4) Priključna odprtina, za priključni element. 5) Prosti konec vrvi. 6) Stran vrvi z bremenom. 7) Nalepka. 8) Zaključek vrvi. 9) Pas za povezovalno zanko. 10) Povezovalna zanka za sidrno točko/osmico. 11) Povezovalni element. 12) Fix-O podporni obroč, ki preprečuje vrtenje. 13) Zaščitna spojka. 14) Fiksna roka naprave. 15) Prestavljiva roka naprave.

3.1 - Glavni materiali. Poglejte razlago v splošnih navodilih (odstavek 2.4): 1-3 (element za nastavitev dolžine); 7 (vrv); 13 (prešitje vrvi); 8 (podporni obroč, ki preprečuje vrtenje).

4) OZNAČEVANJE.

Številke/črke brez napisa: oglejte si legendo v splošnih navodilih (5. odstavek).

4.1 - Splošno (sl. 2, 1). Namen uporabe: 1; 2; 4; 6; 7; 8; 10; 11; 12; 30) Smer sprostitve.

4.2 - Sledljivost (Sl. 2, 2). Namen uporabe: T2; T3; T8; T9.

5) ZDRUŽLJIVOST.

Ta izdelek se lahko uporablja samo z opremo z oznako CE, gorniško opremo, kot so priključni elementi (EN 12275/EN 362), pasovi (EN 12277) itd.

5.1 - Povezovalni element za nastavljanje dolžine vrvi. Vstavite dobavljen povezovalni element (model. Ovx), kjer je to mogoče, ali pa povezovalni element v skladu z EN 12275 in/ali EN 362, ki je opremljen z zapahom varovala v priključni odprtini na elementu za nastavitev dolžine. **Pozor!** Zagotovite, da se bo uporabljan priključni element lahko prosto gibal znotraj priključne odprtine in da se bo naprava glede na priključni element lahko prosto vrtela. V nasprotnem primeru bi lahko bila ogrožena funkcija zaklepanja naprave. **Pozor!** Po tem ko ste namestili priključni element, se prepričajte, da dolžina naprave A (sl. 1) ne presega 109 cm. **Pozor!** Na uporabljan priključni element namestite Fix-O podporni obroč, ki preprečuje vrtenje, če je združljiv (sl. 5). Prepričajte se, da je pravilno nameščen (sl. 5.5). Kot alternativo lahko uporabite zadrževalni sistem, ki preprečuje vrtenje in ima ekvivalentno učinkovitost delovanja.

5.2 - Povezovalna zanka za sidrno točko/osmico. Vstavite samo povezovalni element v skladu z EN 12275 in/ali EN 362, ki je opremljen z zapahom varovala in zadrževalnim sistemom, ki preprečuje vrtenje (npr. sistem Fix Pro ali ACL) po celotni dolžini povezovalne zanke za sidrno točko/osmico. **Pozor!** Po tem ko ste namestili priključni element, se prepričajte, da dolžina fiksne roke naprave (sl. 1) z dolžino povezovalnega elementa ne presega 35 cm.

6) OPOZORILO.

1) Katera koli druga naprava, vstavljena v povezovalni element elementa za nastavitev dolžine (npr. zanka za okoli noge), lahko ogroža pravilno delovanje opreme. 2) Pozorni bodite na prosti konec vrvi, saj se zaradi svojega prostega premikanja lahko zagodzi ali zatakne. 3) Kakršna koli neposredna obremenitev, ki se uporablja med dvema koncema opreme (sl. 12.1-13.3) lahko poškoduje njene šive in ogrozi uporabnika. 4) Opreme nikoli ne uporabljajte za kreiranje varovalnega položaja (sl. 12.2). 5) Neprimerni vozli, vezani na roke naprave lahko ogrozijo njeno trdnost. 6) Če je naprava že morala zadržati padec, jo nemudoma prenehajte uporabljati in jo zamenjajte. 7) Sidrna točka mora biti vedno nad uporabnikom. Vedno je bistvenega pomena, da uporabnik ni nikoli nad sidrno točko (sl. 10).

7) PREGLEDI.

Poleg pregledov, označenih v nadaljevanju, upoštevajte navedbe v splošnih navodilih (3. odstavek). **Pred vsako uporabo zagotovite, da:** vrv ne kaže znakov poškodb (sl. 11) in, ko je upognjena, kot je prikazano na (sl. 11.1-11.3), je nastala krivulja videti enakomerna (sl. 11.1.); celotno prešitje ne kaže znakov poškodb (sl. 11.2); vrv lahko prosto drsi znotraj naprave; zaščitno držalo navoja je nepoškodovano. **Pozor!** V primeru poškodovanega zaščitnega držala, opremo nemudoma prenehajte uporabljati in jo umaknite iz uporabe.

8) NAMESTITEV.

Tuner I in Tuner Y sta samovarovalni prilagodljivi kratki vrvi in se jih lahko primarno uporablja kot povezovalni element med plezalcem in sidrno točko/varovanje v

drži (sl. 6). Povezovalni element lahko prilagodite (sl. 6.1.) ali pričvrstite (velja samo za model Tuner Y, sl. 6.2). Model Tuner Y lahko prav tako uporabite kot kratko vrv za povezovanje na osmico med spuščanjem (sl. 7).

8.1 - Namestitve. Vstavite napravo skozi varovalno zanko na pasu po EN 12277 in jo privežite z sidrnim vozljem (sl. 4.1÷4.3). **Pozor!** Nikoli ne uporabljajte nobene druge vrste povezovalnega vozla.

8.2 - Priključitev na sidro/osmico. Opremo povežite s sidrom. Samo v primeru, da uporabljate model Tuner Y jo povežite v osmico tako, da uporabite združljiv povezovalni element (5. odstavek). **Pozor!** Nikoli ne uporabite nobene priključne točke, ki se razlikuje od navedenih. **Pozor!** Nikoli ne uporabljajte opreme za pritrditev priključnega elementa za nastavitev dolžine na pasu (sl. 6.3). **Pozor!** Ko uporabljate model Tuner Y, se na sidro nikoli ne povežite tako, da uporabite obe roki naprave (prilagodljive in fiksne).

9) NASTAVITEV.

Obstajata dva modela nastavitve, odvisno od bremena, ki se namesti na sistem: nizka obremenitev, ko plezalec preloži del teže na skalo, ali visoka obremenitev, ko je uporabnik v suspenziji.

9.1 - Nastavitev pri nizki obremenitvi (sl. 8). Za zmanjšanje razdalje od sidrne točke, potegnite za prosti konec vrvi (sl. 8.1). Za povečanje razdalje od sidrne točke primite napravo in pritisnite gumb za sprostitve (sl. 8.2 - 1. korak). Napravo zavrtite v smeri, ki jo kaže oznaka (sl. 8.2 - 2. korak) in povlecite vrv na zeleno dolžino.

9.2 - Nastavitev pri visoki obremenitvi (sl. 9). Za zmanjšanje razdalje od sidrne točke, potegnite za prosti konec vrvi (sl. 9.1). Če želite povečati razdaljo od sidrne točke, povlecite za prosti konec vrvi in tako zmanjšate del bremena oz. teže sistema in hkrati primite napravo ter pritisnite gumb za sprostitve (sl. 9.2 - 1. korak). Napravo zavrtite v smeri, ki jo označuje oznaka (sl. 9.2 - 2. korak), tako da vrv povlečete na zeleno dolžino.

9.3 - Vpenjanje. Ko ste opremo nastavili, odmaknite roke in obesite napravo, tako da bo sistem napet (sl. 8.3-9.3). **Pozor!** Opremo obesite šele, ko ste nastavili razdaljo od sidra in ste sanirali morebitno ohlapnost vrvi.

10) SIMBOLI.

Prosimo, oglejte razlago v splošnih navodilih (odstavek 16): F1; F3; F9.

11) REZERVNI DELI/DODATNA OPREMA.

Ta izdelek je združljiv samo z rezervnimi deli in posebno dodatno opremo, ki je navedena v nadaljevanju: povezovalni element Ovx (ref. št. 2C501); Fix-O podporni obroč, ki preprečuje vrtenje (ref. št. 6V844). **Pozor!** Nadomestni deli/dodatna oprema, označena z zvezdico (*), sami po sebi niso OZO. **Pozor!** Pred namestitvijo nadomestnih delov/dodatne opreme morate prebrati in razumeti navodila za uporabo opreme, na kateri bo nameščena. **Pozor!** Pred uporabo opreme se prepričajte, da so bili nadomestni deli/dodatna oprema pravilno nameščeni.

11.1 - Fix-O. Fix-O podporni obroč, ki preprečuje vrtenje povezovalnega elementa znotraj elementa za nastavitev dolžine in preprečuje njegovo napačno pozicioniranje (sl. 5). **Pozor!** To ni OZO in ni bila zasnovana, da nosi težo uporabnika. **Pozor!** Napaka lahko ima zelo resne posledice; kakršen koli način namestitve in uporabe, ki ni naveden, se šteje za prepovedanega.

Návod na používanie tohto zariadenia pozostáva zo všeobecných a špecifických pokynov, ktoré je potrebné si pred použitím pozorne prečítať a porozumieť im. **Upozornenie!** Tento leták obsahuje len špecifické pokyny.

ŠPECIFICKÉ POKYNY PRE TUNER I-Y.

Tento dokument poskytuje informácie potrebné na správne používanie nasledujúceho výrobku/výrobkov: Nastaviteľné šnúry v tvare I alebo Y na osobné istenie.

1) OBLASŤ POUŽITIA.

EN 17520. Horolezecké vybavenie. Samonaväzovacie laná. Tento výrobok je osobným ochranným prostriedkom (OOP) v súlade s nariadením (EÚ) 2016/425. Je určený na prevenciu a ochranu pred pádmi z výšky. **Upozornenie!** Tento výrobok nie je systém pohlcujúci energiu podľa normy EN 958 pre via ferraty, ani zadrživacie laná podľa normy EN 354, ani laná podľa normy EN 17109 pre lanové kurzy.

2) INFORMOVANÉ ÚRADY.

Pozrite si vysvetľujúci kľúč v rámci všeobecných pokynov (odsek 9 / tabuľka D): M6; N1.

3) NOMENKLATÚRA (Obr. 3).

1) Nastavovač dĺžky. 2) Rukoväť na uvoľnenie. 3) Tlačidlo na uvoľnenie. 4) Pripojovací otvor, pre konektor. 5) Strana voľného konca lana. 6) Zaťažená strana lana. 7) Štítok. 8) Ukončenie lana. 9) Spojovacia slučka postroja. 10) Spojovacia slučka pre kotviaci bod / zostupový bod. 11) Konektor. 12) Podporný krúžok proti rotácii Fix-O. 13) Ochranná objímka. 14) Pevné rameno. 15) Nastaviteľné rameno.

3.1 - Hlavné materiály. Pozri vysvetľujúci kľúč v rámci všeobecných pokynov (bod 2.4): 1-3 (nastavovač dĺžky); 7 (lano); 13 (šitie lana); 8 (podporný krúžok proti rotácii).

4) OZNAČENIE.

Čísla/písmená bez nadpisu: pozri vysvetľujúci kľúč vo všeobecných pokynoch (odsek 5).

4.1 - Všeobecné (Obr. 2.1). Indikácie: 1; 2; 4; 6; 7; 8; 10; 11; 12; 30) Smer uvoľnenia.

4.2 - Sledovateľnosť (Obr. 2.2). Indikácie: T2; T3; T8; T9.

5) KOMPATIBILITA

Tento výrobok sa môže používať len v kombinácii s vybavením s označením CE, horolezeckým vybavením, ako sú spojovacie prostriedky (EN 12275/EN 362), postroje (EN 12277) atď.

5.1 - Konektor pre nastavovač dĺžky. Vložte dodaný konektor (mod. Ovx), ak je k dispozícii, alebo konektor podľa noriem EN 12275 a/alebo EN 362 vybavený blokovacím hradlom, do pripojovacieho otvoru na nastavovači dĺžky. **Upozornenie!** Uistite sa, že sa používaný konektor môže v pripájacom otvore voľne pohybovať a že sa zariadenie môže vzhľadom na konektor voľne otáčať. V opačnom prípade by mohlo dôjsť k narušeniu blokovacej funkcie zariadenia. **Upozornenie!** Po inštalácii konektora sa uistite, že dĺžka zariadenia A (obr. 1) nepresahuje 109 cm. **Upozornenie!** Na používaný konektor nainštalujte podporný krúžok proti otáčaniu Fix-O, ak je kompatibilný (obr. 5), pričom sa uistite, že je správne umiestnený (obr. 5.5). Prípadne použite systém proti rotácii s rovnakou prevádzkovou účinnosťou.

5.2 - Konektor pre kotviaci bod/spúšťač. Do kotviaceho systému vkladajte len konektor podľa normy EN 12275 a/alebo EN 362 vybavený blokovacou závorou a podperou proti rotácii (napr. Fix Pro alebo systém ACL) v celej spojovacej slučke pre kotviaci bod / zostupové zariadenie. **Upozornenie!** Po inštalácii konektora sa uistite, že dĺžka pevného ramena B (obr. 1) plus dĺžka konektora nepresahujú 35 cm.

6) VAROVANIE.

1) Akékoľvek iné zariadenie vložené do konektora nastavovača dĺžky (napr. pútko na nohu) môže ohroziť správne fungovanie zariadenia. 2) Venujte pozornosť strane voľného konca lana, pretože voľným pohybom by sa mohlo zaseknúť alebo zachytiť. 3) Akékoľvek priame zaťaženie pôsobiace medzi dvoma koncami zariadenia (obr. 12.1-13.3) by mohlo poškodiť jeho šitie a ohroziť používateľa. 4) Nikdy nepoužívajte výstroj na budovanie istiaceho postoja (obr. 12.2). 5) Prítomnosť nevhodných uzlov naviazaných na ramenách výstroja môže ohroziť jeho pevnosť. 6) Ak zariadenie zastavilo pád, okamžite ho prestaňte používať a vymeňte ho. 7) Kotviaci bod by sa mal vždy nachádzať nad používateľom. V každom prípade je nevyhnutné, aby sa používateľ nikdy neumiestňoval nad kotviaci bod (obr. 10).

7) KONTROLY.

Okrem nižšie uvedených kontrol dodržiavajte aj to, čo je uvedené vo všeobecných pokynoch (bod 3). **Pred každým použitím sa uistite, že:** lano nevykazuje žiadne známky poškodenia (obr. 11) a po ohnutí, ako je znázornené (obr. 11.1 - 11.3), vyzerá výsledná krivka rovnomerne (obr. 11.1); celé prešitie nevykazuje žiadne známky poškodenia (obr. 11.2); lano voľne kľže vo vnútri zariadenia; ochranné puzdro je neporušené. **Upozornenie!** V prípade poškodeného ochranného rukáva okamžite prestaňte zariadenie používať a siahnite ho z prevádzky.

8) INŠTALÁCIA.

Samonavijacie nastaviteľné laná Tuner I a Tuner Y sa môžu používať ako primárne

spojenie medzi lezcom a kotviacim bodom/stojiskom (obr. 6). Spojenie môže byť nastaviteľné (obr. 6.1) alebo pevné (len pre model Tuner Y, obr. 6.2). Model Tuner Y sa môže použiť aj ako lanyard na spojenie so zostupovým stanovištom pri zlaňovaní (obr. 7).

8.1 - Inštalácia. Zariadenie vložte do celej istiacej slučky na postroji podľa normy EN 12277 a uviažte ho pomocou obvodového závesu (obr. 4.1-4.3). **Upozornenie!** Nikdy nepoužívajte iný typ spojovacieho uzla.

8.2 - Pripojenie ku kotve/deskendru. Pripojte zariadenie ku kotve a, len v prípade použitia modelu Tuner Y, k zostupovému zariadeniu pomocou kompatibilného konektora (odsek 5). **Upozornenie!** Nikdy nepoužívajte iný bod pripojenia, ako je uvedený. **Upozornenie!** Nikdy nepoužívajte zariadenie pripájajúce konektor nastavovača dĺžky k postroju (obr. 6.3). **Upozornenie!** Pri používaní modelu Tuner Y sa nikdy nepripájajte ku kotve pomocou oboch ramien (nastaviteľného aj pevného).

9) NASTAVENIE.

V závislosti od zaťaženia systému existujú dva režimy nastavenia: ľahké zaťaženie, keď lezec vyloží časť hmotnosti na skalu, alebo ťažké zaťaženie, keď je používateľ v závese.

9.1 - Nastavenie pri ľahkom zaťažení (obr. 8). Ak chcete znížiť vzdialenosť od kotviaceho bodu, potiahnite za voľnú stranu lana (obr. 8.1). Ak chcete zväčšiť vzdialenosť od kotviaceho bodu, podržte zariadenie a stlačte uvoľňovacie tlačidlo (obr. 8.2 - krok 1). Otočte zariadenie v smere vyznačenom na značke (obr. 8.2 - krok 2) a posuňte lano na požadovanú dĺžku.

9.2 - Nastavenie pri veľkom zaťažení (obr. 9). Ak chcete zmenšiť vzdialenosť od kotviaceho bodu, potiahnite za stranu voľného konca lana (obr. 9.1). Ak chcete zväčšiť vzdialenosť od kotviaceho bodu, potiahnite za voľnú stranu lana, aby ste odňali časť záťaže zaťažujúcej systém, a zároveň držte zariadenie, stlačte uvoľňovacie tlačidlo (obr. 9.2 - krok 1) a otáčajte zariadením v smere vyznačenom značkou (obr. 9.2 - krok 2), pričom lano posúvajte na požadovanú dĺžku.

9.3 - Zaistenie. Po nastavení zariadenia zložte ruky a zaveste sa na zariadenie tak, aby bol systém napnutý (obr. 8.3 - 9.3). **Upozornenie!** Nezaveste sa na zariadenie skôr, ako nastavíte vzdialenosť od kotvy a odstránite prípadnú voľnosť lana.

10) SYMBOLY.

Pozrite si vysvetľujúci kľúč v rámci všeobecných pokynov (odsek 16): F1; F3; F9.

11) NÁHRADNÉ DIELY / PRÍSLUŠENSTVO.

Tento výrobok je kompatibilný len s náhradnými dielmi a špecifickým príslušenstvom uvedeným nižšie: Konektor Ovx (ref. č. 2C501); Podporný krúžok Fix-O* proti rotácii (ref. č. 6V844). **Upozornenie!** Náhradní diely označené hviezdčičkou (*) také nepredstavujú OOP. **Upozornenie!** Pred inštaláciou náhradného dielu si prečítajte a zoznámte sa s pokynmi na použitie zariadení, na ktoré bude inštalované. **Upozornenie!** Pred použitím zariadenia skontrolujte, či boli náhradné diely/príslušenstvo správne nainštalované.

11.1 - Fix-O. Podporný krúžok Fix-O pomáha zabrániť otáčaniu konektora v rámci nastavovača dĺžky a zabráňuje jeho nesprávnemu umiestneniu (obr. 5). **Upozornenie!** Nie je to OOP a nebol navrhnutý tak, aby niesol hmotnosť používateľa. **Upozornenie!** Chyba môže mať mimoriadne vážne následky; akýkoľvek iný spôsob montáže a použitia, ako je uvedené, je potrebné považovať za zakázaný.

Instrucțiunile de utilizare a acestui echipament constau în instrucțiuni generale și specifice și ambele trebuie citite cu atenție și înțelese înainte de utilizare. **Atenție!** Această fișă conține doar instrucțiunile specifice.

INSTRUCȚIUNI SPECIFICE TUNER I-Y.

Acest document vă oferă informațiile necesare pentru utilizarea corectă a următoarelor produse: lonje reglabile în formă de I sau Y pentru amaraj personal.

1) DOMENIUL DE APLICARE.

EN 17520. Echipament de alpinism. Lonje cu amarare automată. Acest produs este un echipament individual de protecție (E.I.P.) este conform cu Regulamentul (UE) 2016/425. Acesta este destinat prevenirii și protejării împotriva căderilor de la înălțime. **Atenție!** Acest produs nu este un sistem de absorbție a energiei EN 958 pentru via ferată și nici o lonjă de fixare EN 354 sau o lonjă EN 17109 pentru trasee cu corzi.

2) ORGANE NOTIFICATE.

Consultați nota explicativă din instrucțiunile generale (paragraful 9/tabelul D): M6; N1.

3) NOMENCLATURĂ (Fig. 3).

1) Reglator de lungime. 2) Mâner pentru eliberare. 3) Buton de eliberare. 4) Orificiu de legătură pentru carabinieră. 5) Parte liberă a corzii. 6) Parte încărcată a corzii. 7) Etichetă. 8) Capăt coardă. 9) Buclă de conectare pentru ham. 10) Buclă de conectare pentru punct de ancorare/coborător. 11) Carabinieră. 12) Inel cu suport anti-rotire Fix-O. 13) Manșon de protecție. 14) Braț fix. 15) Braț reglabil.

3.1 - Materiale principale. Consultați nota explicativă din instrucțiunile generale (paragraful 2.4): 1-3 (reglator de lungime); 7 (coardă); 13 (cusătura coardă); 8 (inel cu suport anti-rotire).

4) MARCARE.

Numere/litere fără titlu: consultați nota explicativă din instrucțiunile generale (paragraful 5).

4.1 - Informații generale (Fig. 2,1). Indicații: 1; 2; 4; 6; 7; 8; 10; 11; 12; 30) Direcția de eliberare.

4.2 - Trasabilitate (Fig. 2,2). Indicații: T2; T3; T8; T9.

5) COMPATIBILITATE.

Acest produs poate fi folosit doar cu echipamente cu marcajul CE, echipamente de alpinism precum conectori (model EN 12275/EN 362), hamuri (model EN 12277) etc.

5.1 - Carabinieră pentru reglatorul de lungime. Introduceți carabiniera furnizată (mod. Ovx), dacă este cazul, sau o carabinieră EN 12275 și/sau EN 362 dotată cu clapetă de blocare, în orificiul de legătură de pe reglatorul de lungime.

Atenție! Carabiniera folosită trebuie să se poată deplasa liberă în orificiul de legătură și dispozitivul trebuie să se poată roti liber față de carabinieră. Altfel, funcția de blocare a dispozitivului ar putea fi compromisă. **Atenție!** După instalarea carabinierii, asigurați-vă că lungimea A a echipamentului (Fig. 1) nu depășește 109 cm. **Atenție!** Montați inelul cu suport anti-rotire Fix-O pe carabiniera folosită, dacă este compatibil (Fig. 5), asigurându-vă că acesta este poziționat corect (Fig. 5.5). În mod alternativ, folosiți un sistem anti-rotire cu o eficiență de funcționare echivalentă.

5.2 - Carabinieră pentru punct de ancorare/coborător. Introduceți doar o carabinieră EN 12275 și/sau EN 362 dotată cu o clapetă de blocare și un suport anti-rotire (de ex., sistem Fix Pro sau ACL) prin bucla de legătură pentru punctul de ancorare/coborător. **Atenție!** După instalarea carabinierii, asigurați-vă că lungimea B a brațului fix (Fig. 1) plus lungimea carabinierii nu depășește 35 cm.

6) AVERTISMENTE.

1) Orice alt dispozitiv introdus în carabiniera reglatorului de lungime (de ex., o buclă pentru picior) poate compromite funcționarea corespunzătoare a echipamentului. 2) Fiți atenți la partea liberă a corzii, deoarece, prin mișcarea liberă, aceasta poate fi blocată sau forțată. 3) Orice sarcină directă aplicată între cele două capete ale echipamentului (Fig. 12.1-13.3) poate deteriora cusătura și pune utilizatorul în pericol. 4) Nu folosiți niciodată echipamentul pentru formarea unei poziții de amaraj (Fig. 12.2). 5) Prezența unor noduri nepatrivate pe brațele echipamentului poate compromite rezistența acestuia. 6) Dacă dispozitivul a susținut o cădere, nu îl mai folosiți și schimbați-l. 7) Punctul de ancorare trebuie să fie întotdeauna deasupra utilizatorului. În toate cazurile, este foarte important ca utilizatorul să nu se afle niciodată deasupra punctului de ancorare (Fig. 10).

7) INSPECȚII.

Pe lângă verificările indicate mai jos, respectați indicațiile din instrucțiunile generale (paragraful 3). **Înainte de fiecare utilizare, asigurați-vă că:** coarda nu prezintă semne de deteriorare (Fig. 11) și că, atunci când este îndoită la fel ca în imagine (Fig. 11.1-11.3), curba rezultată este uniformă (Fig. 11.1); cusăturile nu prezintă semne de deteriorare (Fig. 11.2); coada glisează liberă în dispozitiv; manșonul de protecție este intact. **Atenție!** În cazul unui manșon de protecție deteriorat, opriți-vă imediat din utilizarea echipamentului și scoateți-l din uz.

8) INSTALARE.

Lonjele reglabile de amarare automată Tuner I și Tuner Y pot fi utilizate ca și legătură principală între alpinist și punctul de ancorare/poziția de amaraj (Fig.

6). Legătura poate fi reglabilă (Fig. 6.1) sau fixă (doar pentru modelul Tuner Y, Fig. 6.2). Modelul Tuner Y poate fi utilizat ca lonjă pentru legătura coborătorului în timpul rapelului (Fig. 7).

8.1 - Instalare. Introduceți dispozitivul prin bucla de amaraj a hamului EN 12277 și legați-o cu un nod Girth Hitch (Fig. 4.1÷4.3). **Atenție!** Nu utilizați niciodată niciun altfel de nod de legătură.

8.2 - Conectarea la ancoră/coborător. Conectați echipamentul la ancoră și, doar dacă folosiți modelul Tuner Y, la coborător, folosiți o carabinieră compatibilă (paragraful 5). **Atenție!** Nu utilizați niciodată un punct de legătură diferit de cele indicate. **Atenție!** Nu folosiți niciodată echipamentul prin atașarea carabinierii reglatorului de lungime la ham (Fig. 6.3). **Atenție!** În timp ce folosiți modelul Tuner Y, nu conectați niciodată ancora folosind ambele brațe (reglabil și fix).

9) REGLARE.

Există două modalități de reglare, în funcție de sarcina aplicată pe sistem: sarcină ușoară, când alpinistul descarcă o parte din greutate pe stâncă, sau sarcină grea, când utilizatorul este suspendat.

9.1 - Reglare în sarcină ușoară (Fig. 8). Pentru a reduce distanța față de punctul de ancorare, trageți capătul liber al corzii (Fig. 8.1). Pentru a mări distanța față de punctul de ancorare, țineți de dispozitiv și apăsați butonul de eliberare (Fig. 8.2 - pasul 1). Rotiți dispozitivul în direcția indicată prin marcaj (Fig. 8.2 - pasul 2) și glisați coarda până la lungimea dorită.

9.2 - Reglare în sarcină grea (Fig. 9). Pentru a reduce distanța față de punctul de ancorare, trageți capătul liber al corzii (Fig. 9.1). Pentru a mări distanța față de punctul de ancorare, trageți de capătul liber al corzii pentru a prelua o parte din sarcina de pe sistem, iar în același timp țineți de dispozitiv, apăsați butonul de eliberare (Fig. 9.2 - pasul 1) și rotiți dispozitivul în direcția indicată prin marcaj (Fig. 9.2 - pasul 2), glisând coarda până la lungimea dorită.

9.3 - Blocare. După ce echipamentul a fost reglat, luați mâinile și țineți-vă de dispozitiv, astfel încât sistemul să fie tensionat (Fig. 8.3-9.3). **Atenție!** Nu vă țineți de echipament înainte de reglarea distanței față de ancoră și eliminarea corzilor netensionate.

10) SIMBOLURI.

Consultați legenda din instrucțiunile generale (paragraful 16): F1; F3; F9.

11) PIESE DE SCHIMB/ACCESORII.

Acest produs este compatibil numai cu piesele de schimb și cu accesoriile specifice enumerate mai jos: Carabinieră Ovx (nr. de ref. 2C501); inel cu suport anti-rotire Fix-O* (nr. de ref. 6V844). **Atenție!** Piese de schimb/accesoriile marcate cu un asterisc (*) nu reprezintă un EPP pe cont propriu. **Atenție!** Înainte de a instala piese de schimb/accesorii, citiți și înțelegeți instrucțiunile de utilizare ale echipamentului pe care urmează să fie instalată. **Atenție!** Înainte de a utiliza echipamentul, verificați dacă piesele de schimb/accesoriile au fost instalate în mod corect.

11.1 - Fix-O. Inelul cu suport Fix-O ajută la evitarea rotirii carabinierii pe reglatorul de lungime și previne poziționarea incorectă a acestuia (Fig. 5). **Atenție!** Acesta nu este un EIP și nu a fost proiectat să susțină greutatea utilizatorului. **Atenție!** O eroare poate avea consecințe extrem de grave. Este interzis orice mod de asamblare și utilizare în afară de cele specificate.

Návod k použití tohoto zařízení se skládá z obecných a specifických pokynů, které je třeba si před použitím pečlivě přečíst a porozumět jim. **Upozornění!** Tento leták obsahuje pouze specifické pokyny.

SPECIFICKÉ POKYNY PRO TUNER I-Y.

Tento dokument poskytuje informace nezbytné pro správné používání následujícího výrobku/výrobků: Nastavitelná lana ve tvaru I nebo Y pro osobní jištění.

1) OBLAST POUŽITÍ.

EN 17520. Horolezecké vybavení. Samonavazovací lana. Tento výrobek je osobním ochranným prostředkem (OOP), který je v souladu s nařízením (EU) 2016/425. Je určen k prevenci a ochraně před pády z výšky. **Upozornění!** Tento výrobek není systémem pohlcujícím energii pro via ferraty podle normy EN 958 ani zádržným lanem podle normy EN 354 ani lanem pro lanové kurzy podle normy EN 17109.

2) INFORMOVANÉ ÚRADY.

Viz vysvětlující klíč v rámci obecných pokynů (odstavec 9 / tabulka D): M6; N1.

3) NÁZVOSLOVÍ (Obr. 3).

1) Nastavovač délky. 2) Uchyt pro uvolnění. 3) Tlačítko pro uvolnění. 4) Připojovací otvor, pro konektor. 5) Strana volného konce lana. 6) Zatížená strana lana. 7) Štítek. 8) Ukončení lana. 9) Připojovací smyčka postroje. 10) Připojovací smyčka pro kotevní bod / sestupové zařízení. 11) Konektor. 12) Podpurný kroužek proti rotaci Fix-O. 13) Ochranná objímka. 14) Pevné rameno. 15) Nastavitelné rameno.

3.1 - Hlavní materiály. Viz vysvětlující klíč v rámci obecných pokynů (bod 2.4): 1-3 (nastavovač délky); 7 (lano); 13 (prošití lana); 8 (opěrný kroužek proti otáčení).

4) ZNAČENÍ.

Číslo/písmena bez popisku: viz vysvětlující klíč v rámci všeobecných pokynů (odstavec 5).

4.1 - Obecné (Obr. 2.1). Indikace: 1; 2; 4; 6; 7; 8; 10; 11; 12; 30) Směr uvolnění.

4.2 - Sledovatelnost (Obr. 2.2). Indikace: T2; T3; T8; T9.

5) KOMPATIBILITA

Tento výrobek lze používat pouze v kombinaci s vybavením s označením CE, horolezeckým vybavením, jako jsou spojky (EN 12275/EN 362), postroje (EN 12277) atd.

5.1 - Konektor pro nastavení délky. Vložte dodaný konektor (mod. Ovx), pokud je k dispozici, nebo konektor podle norem EN 12275 a/nebo EN 362 vybavený pojistným hradlem, do připojovacího otvoru na regulátoru délky. **Upozornění!** Ujistěte se, že se použitý konektor může v připojovacím otvoru volně pohybovat a že se zařízení může vůči konektoru volně otáčet. V opačném případě by mohlo dojít k narušení blokovací funkce zařízení. **Upozornění!** Po instalaci konektoru se ujistěte, že délka zařízení A (obr. 1) nepřesahuje 109 cm. **Upozornění!** Nainstalujte na používaný konektor opěrný kroužek Fix-O proti otáčení, je-li kompatibilní (obr. 5), a ujistěte se, že je správně umístěn (obr. 5.5). Případně použijte antirotací systém s rovnocennou provozní účinností.

5.2 - Konektor pro kotevní bod / spouštěč. Vložte pouze konektor podle normy EN 12275 a/nebo EN 362 vybavený zajišťovací závorou a podpěrou proti rotaci (např. Fix Pro nebo systém ACL) v celé připojovací smyčce pro kotevní bod / sestupové zařízení. **Upozornění!** Po instalaci konektoru se ujistěte, že délka pevného ramene B (obr. 1) plus délka konektoru nepřesahují 35 cm.

6) VAROVÁNÍ.

1) Jakékoli jiné zařízení vložené do konektoru nastavovače délky (např. nožní smyčka) může ohrozit správnou funkci zařízení. 2) Dávejte pozor na stranu volného konce lana, protože volným pohybem by se mohlo zaseknout nebo zachytit. 3) Jakékoli přímé zatížení působící mezi oběma konci zařízení (obr. 12.1-13.3) by mohlo poškodit jeho prošíání a ohrozit uživatele. 4) Nikdy nepoužívejte vybavení k budování jisticího postroje (obr. 12.2). 5) Přítomnost nevhodných uzlů uvázaných na ramenech vybavení může ohrozit jeho pevnost. 6) Pokud zařízení zadrželo pád, okamžitě jej přestaňte používat a vyměňte jej. 7) Kotevní bod by měl být vždy umístěn nad uživatelem. Ve všech případech je nutné, aby se uživatel nikdy neumisťoval nad kotevní bod (obr. 10).

7) KONTROLY.

Kromě níže uvedených kontrol dodržujte to, co je uvedeno ve všeobecných pokynech (bod 3). Před každým použitím se ujistěte, že: lano nejví známky poškození (obr. 11) a při ohnutí podle obrázku (obr. 11.1-11.3) vypadá výsledná křivka rovnoměrně (obr. 11.1); celé prošíání nejví známky poškození (obr. 11.2); lano volně klouže uvnitř zařízení; ochranný návlek je neporušený. **Upozornění!** V případě poškozeného ochranného rukávu okamžitě přestaňte zařízení používat a stáhněte jej z provozu.

8) INSTALACE.

Samonavájecí nastavitelná lana Tuner I a Tuner Y lze použít jako primární spojení mezi lezcem a kotevním bodem/jisticím stanovištěm (obr. 6). Spojení může být nastavitelné (obr. 6.1) nebo pevné (pouze u modelu Tuner Y, obr. 6.2). Model Tuner Y lze také použít jako lanyard pro spojení se sestupovým úvazkem při sla-

ňování (obr. 7).

8.1 - Instalace. Zařízení vložte do celé jisticí smyčky na úvazku podle normy EN 12277 a přivažte jej pomocí obvodového úvazu (obr. 4.1÷4.3). **Upozornění!** Nikdy nepoužívejte žádný jiný typ spojovacího uzlu.

8.2 - Připojení ke kotvě/sestupovému úvazku. Připojte zařízení ke kotvě a, pouze v případě použití modelu Tuner Y, k sestupovému zařízení pomocí kompatibilního konektoru (odstavec 5). **Upozornění!** Nikdy nepoužívejte jiný než uvedený připojovací bod. **Upozornění!** Nikdy nepoužívejte zařízení připojující konektor nastavovače délky k postroji (obr. 6.3). **Upozornění!** Při používání modelu Tuner Y se nikdy nepřipojujte ke kotvě pomocí obou ramen (nastavitelného i pevného).

9) NASTAVENÍ.

Existují dva režimy nastavení v závislosti na zatížení systému: lehké zatížení, kdy lezec vyloží část váhy na skálu, nebo těžké zatížení, kdy je uživatel v závěsu.

9.1 - Nastavení při lehkém zatížení (Obr. 8). Chcete-li snížit vzdálenost od kotevního bodu, zatáhněte za volnou stranu lana (obr. 8.1). Chcete-li vzdálenost od kotevního bodu zvětšit, přidržete zařízení a stiskněte uvolňovací tlačítko (obr. 8.2 - krok 1). Otočte zařízením ve směru vyznačeném na značce (obr. 8.2 - krok 2) a posuňte lano na požadovanou délku.

9.2 - Nastavení při velkém zatížení (Obr. 9). Chcete-li zkrátit vzdálenost od kotevního bodu, zatáhněte za volnou stranu lana (obr. 9.1). Chcete-li vzdálenost od kotevního bodu zvětšit, zatáhněte za volnou stranu lana, abyste odebrali část zátěže zatěžující systém, a současně držte zařízení, stiskněte uvolňovací tlačítko (obr. 9.2 - krok 1) a otáčejte zařízením ve směru vyznačeném značkou (obr. 9.2 - krok 2) a posuňte lano na požadovanou délku.

9.3 - Zajištění. V případě, že se lano nachází v místě, kde se nachází, je nutné jej zajistit. Po nastavení zařízení sundejte ruce a zavěste se na zařízení tak, aby byl systém napnutý (obr. 8.3-9.3). **Upozornění!** Nezavěšujte se na zařízení dříve, než nastavíte vzdálenost od kotvy a odstraníte případnou vůli lana.

10) SYMBOLY.

Viz vysvětlující klíč v obecných pokynech (bod 16): F1; F3; F9.

11) NÁHRADNÍ DÍLY/PŘÍSLUŠENSTVÍ.

Tento výrobek je kompatibilní pouze s náhradními díly a specifickým příslušenstvím uvedeným níže: Konektor Ovx (č. v. 2C501); opěrný kroužek Fix-O* proti otáčení (č. v. 6V844). **Upozornění!** Náhradní díly/příslušenství označené hvězdičkou (*) nejsou samy o sobě OOP. **Upozornění!** Před instalací náhradních dílů/příslušenství si přečtěte návod k použití zařízení, na které budou instalovány, a porozumějte mu. **Upozornění!** Před použitím zařízení zkontrolujte, zda byly správně nainstalovány náhradní díly/příslušenství.

11.1 - Fix-O. Podpurný kroužek Fix-O pomáhá zabránit otáčení konektoru v rámci nastavovače délky a zabránit jeho nesprávnému umístění (obr. 5). **Upozornění!** Nejedná se o osobní ochranný prostředek a nebyl navržen tak, aby unesl hmotnost uživatele. **Upozornění!** Chyba může mít velmi vážné následky; jakýkoli jiný způsob montáže a použití, než je uvedeno, je třeba považovat za zakázaný.

E felszerelés használati utasítása általános és speciális utasításokból áll, amelyeket használat előtt figyelmesen el kell olvasni. **Figyelem!** Ez a lap csak a speciális utasításokat tartalmazza.

TUNER I-Y SPECIÁLIS UTASÍTÁSOK.

Ez a dokumentum a következő termék/termékek helyes használatához szükséges információkat tartalmazza: I- vagy Y-alakú állítható rögzítőkötelek önbiztosításához.

1) ALKALMAZÁSI TERÜLET.

EN 17520. Hegymászó felszerelések. Önbiztosító kantárok. Ez a termék egy személyi védőeszköz, amely megfelel a 2016/425/EU rendeletnek. Magasból történő lezuhanás megelőzésére és megakadályozására szolgál. **Figyelem!** Ez a termék nem egy EN 958 szabvány szerinti energiaelnyelő rendszer via ferratához vagy egy EN 354 szabvány szerinti fékezőheveder, sem egy EN 17109 szerinti kantár kötélpályához.

2) BEJELENTETT SZERVEZETEK.

Olvassa el a jelmagyarázatot az általános utasításokban (9. bek. / D tábl.): M6; N1.

3) SZÓJEGYZÉK (3 ábr.).

1) Hosszbeállító. 2) Fogantyú a kioldáshoz. 3) Kioldógomb 4) Csatlakozó nyílás, karabinerhez. 5) A kötel szabad végű ága. 6) A kötel terhel végű ága. 7) Címke. 8) Kötélvég. 9) Csatlakozóhurok hevederhez. 10) Csatlakozóhurok rögzítési ponthoz / ereszkedőeszközhöz. 11) Karabiner. 12) Fix-O elfordulásgátó tartógyűrű. 13) Védőhüvely. 14) Fix szár. 15) Állítható szár.

3.1 - Főbb anyagok. Olvassa el a jelmagyarázatot az általános utasításokban (2.4 bek.): 1-3 (hosszbeállító); 7 (kötél); 13 (kötélvarrat); 8 (elfordulásgátó tartógyűrű).

4) JELÖLÉS.

Ábrafelirat nélküli számok/betűk: olvassa el a jelmagyarázatot az általános utasításokban (5. bek.).

4.1 - Általános (2.1 ábr.). Útmutatások: 1; 2; 4; 6; 7; 8; 10; 11; 12; 30) Kioldási irány.

4.2 - Nyomon követhetőség (2.2 ábr.). Útmutatások: T2; T3; T8; T9.

5) KOMPATIBILITÁS.

Ez a termék csak CE-jelöléssel ellátott felszerelésekkel használható: hegymászó felszerelésekkel, mint például csatlakozók (EN 12275/EN 362), hevederek (EN 12277) stb.

5.1 - Karabiner hosszbeállítóhoz. Helyezze be a mellékelt karabinert (Ovx mod.), ha van ilyen, vagy egy EN 12275 és/vagy EN 362 szabvány szerinti, zárónyelvel ellátott karabinert a hosszbeállító csatlakozónyílásába.

Figyelem! Győződjön meg arról, hogy a használt karabiner szabadon mozog a csatlakozónyílásban, és hogy az eszköz szabadon el tud fordulni a karabinerhez képest. Ellenkező esetben az eszköz blokkoló funkciója sérülhet. Figyelem! A karabiner felszerelése után győződjön meg arról, hogy az A felszerelési hossz (1. ábr.) nem haladja meg a 109 cm-t. Figyelem! Szereljen Fix-O elfordulásgátó tartógyűrűt a használandó karabinerre, ha kompatibilis (5. ábra), ügyelve annak helyes elhelyezésére (5.5. ábr.). Alternatív megoldásként használjon azonos működési hatékonyságú elfordulásgátó rendszert.

5.2 - Csatlakozóhurok rögzítési ponthoz / ereszkedőeszközhöz. Csak EN 12275 és/vagy EN 362 szabvány szerinti, zárónyelvel és elfordulásgátóval (pl. Fix Pro vagy ACL rendszer) ellátott karabinert helyezzen a rögzítési pont/ereszkedőeszköz csatlakozóhurokba. **Figyelem!** A karabiner felszerelése után győződjön meg arról, hogy a B fixszár-hossz (1. ábr.) és a karabiner hossza nem haladja meg a 35 cm-t.

6) FIGYELMEZTETÉS.

1) A hosszbeállító csatlakozójába illesztett bármilyen más eszköz (pl. láburok) veszélyeztetheti a felszerelés megfelelő működését. 2) Figyeljen a kötel szabad végű ágára, mert az szabadon mozogva elakadhat vagy beakadhat. 3) A felszerelés két vége között alkalmazott közvetlen terhelés (12.1-13.3 ábr.) károsíthatja a varratát, és veszélybe sodorhatja a felhasználót. 4) Soha ne használja a felszerelést biztosítóállás kialakítására (12.2 ábr.). 5) A felszerelés száraiira kötött nem megfelelő csomók jelenléte veszélyeztetheti a felszerelés teherbírását. 6) Ha az eszköznek egy esést kellett megakadályoznia, azonnal hagyja abba a használatát, és cserélje le. 7) A rögzítési pontnak mindig a felhasználó felett kell lennie. Minden esetben elengedhetetlenül szükséges, hogy a felhasználó soha ne helyezkedjen a rögzítési pont fölé (10. ábra).

7) ELLENŐRZÉSEK.

Az alábbiakban jelzett ellenőrzéseken kívül be kell tartani az általános utasításokban feltüntetetteket is (3. bek.). Minden használat előtt ellenőrizze, hogy: a kötélen nem láthatók sérülés jelei (12. ábra), és ha a bemutatott módon meghajlítja, (11.1-11.3 ábra), a kapott görbület szabályosnak tűnik (11.1 ábra); az egész varraton nincs nyoma károsodásnak (11.2 ábra); a kötel szabadon sülk az eszköz belsejében; a védőhüvely sértetlen. Figyelem! Sérült védőhüvely esetén azonnal hagyja abba a felszerelés használatát, és helyezze azt üzemen kívül.

8) FELSZERELÉS.

A Tuner I és a Tuner Y önbiztosító, állítható kantárok a mászó és a rögzítési pont/biztosítóállás közötti elsődleges csatlakozásként használhatók (6. ábr.). A csatlakozás lehet állítható (6.1 ábr.) vagy fix (csak a Tuner Y modellnél, 6.2 ábr.). A Tuner Y modell kantárként is használható az ereszkedőeszközhöz való csatlakozáshoz ereszkedés közben (7. ábra).

8.1 - Felszerelés. Helyezze be az eszközt az EN 12277 szerinti hevederzet biztosító hurkába, és rögzítse egy tehénhurok segítségével (4.1-4.3 ábra). **Figyelem!** Soha ne használjon semmilyen más típusú összekötő csomót.

8.2 - Csatlakoztatás a kikötési ponthoz/ereszkedőeszközhöz. Csatlakoztassa a felszerelést a rögzítési ponthoz és - csak a Tuner Y modell használata esetén - az ereszkedőeszközhöz egy kompatibilis karabiner segítségével (5. bekezdés).

Figyelem! Soha ne használjon a megadottól eltérő bekötési pontot. Figyelem! Soha ne használja a felszerelést a hosszbeállító csatlakozójának a hevederhez való csatlakoztatásával (6.3. ábra). Figyelem! A Tuner Y modell használata során soha ne csatlakozzon a rögzítési ponthoz mindkét szárral (állítható és fix).

9) BEÁLLÍTÁS.

A rendszerre ható terheléstől függően kétféle beállítási mód létezik: könnyű terhelés, amikor a hegymászó a súlya egy részét a sziklára helyezi, illetve nehéz terhelés, amikor a hegymászó függeszkedik.

9.1 - Beállítás könnyű terhelés mellett (8. ábr.). A rögzítési ponttól való távolság csökkentése érdekében húzza meg a kötel szabad végű ágát (8.1 ábr.). A rögzítési ponttól való távolság növeléséhez fogja meg az eszközt, és nyomja meg a kioldógombot (8.2 ábr. - 1. lépés). Forgassa el az eszközt a jelölés által jelzett irányba (8.2 ábr. - 2. lépés), és csúsztassa a kötelet a kívánt hosszúságra.

9.2 - Beállítás nehéz terhelés mellett (9. ábr.). A rögzítési ponttól való távolság csökkentése érdekében húzza meg a kötel szabad végű ágát (8.1 ábr.). A rögzítési ponttól való távolság növeléséhez húzza meg a kötel szabad végű ágát, hogy levegye a rendszerre nehezedő terhelés egy részét, ezzel egyidejűleg fogja meg az eszközt, nyomja meg a kioldógombot (9.2 ábr. - 1. lépés), és forgassa el az eszközt a jelölés által jelzett irányba (9.2 ábr. - 2. lépés), a kötelet a kívánt hosszra csúsztatva.

9.3 - Blokkolás. A felszerelés beállítása után vegye le a kezét, és kapaszkodjon az eszközbe, hogy a rendszer megfeszüljön (8.3-9.3 ábr.). **Figyelem!** Ne kapaszkodjon a felszerelésbe a rögzítési ponttól való távolság beállítása és a kötel esetleges lazaságának megszüntetése előtt.

10) SZIMBÓLUMOK.

Kérjük, olvassa el a jelmagyarázatot az általános utasításokban (16. bek.): F1; F3; F9.

11) CSEREALKATRÉSZEK / TARTOZÉKOK.

Ez a termék csak az alábbiakban felsorolt cserealkatrészekkel és speciális tartozékokkal kompatibilis: Ovx karabiner (cikkszám: 2C501); Fix-O* elfordulásgátó tartógyűrű (cikkszám: 6V844). **Figyelem!** A csillaggal (*) jelölt cserealkatrészek/tartozékok önmagukban nem minősülnek egyéni védőeszköznek.

Figyelem! Cserealkatrész/tartozék felszerelése előtt olvassa el és ismerje meg annak az eszköznek a használati útmutatóját, amelyre fel fogja szerelni azt.

Figyelem! Az eszköz használata előtt ellenőrizze, hogy a cserealkatrész/tartozék helyesen van-e felszerelve.

11.1 - Fix-O. A Fix-O tartógyűrű segít elkerülni a karabiner elfordulását a hosszbeállítóban, és megakadályozza annak helytelen beállítását (5. ábr.). **Figyelem!** Ez nem egyéni védőeszköz, és nem úgy tervezték, hogy elbírja a felhasználó súlyát. Figyelem! Egy hiba rendkívül súlyos következményekhez vezethet; a megadottól eltérő bármilyen más összeszerelési mód és használat tilos.

Οι οδηγίες χρήσης αυτού του εξοπλισμού αποτελούνται από γενικές και ειδικές οδηγίες, και οι δύο πρέπει να διαβαστούν προσεκτικά και να κατανοηθούν πριν από τη χρήση. **Προσοχή!** Αυτό το φυλλάδιο περιέχει μόνο τις συγκεκριμένες οδηγίες.

TUNER IY ΕΙΔΙΚΕΣ ΟΔΗΓΙΕΣ

Αυτό το έγγραφο παρέχει τις απαραίτητες πληροφορίες για τη σωστή χρήση του παρακάτω προϊόντος/προϊόντων: Ρυθμιζόμενοι αναδέτες σε σχήμα I ή Y για προσωπική πρόσδεση.

1) ΠΕΔΙΟ ΕΦΑΡΜΟΓΗΣ.

EN 17520. Ορειβατικό εξοπλισμό. Αυτοπροσδεδεμένοι αναδέτες. Αυτό το προϊόν είναι Εξοπλισμός Ατομικής Προστασίας (ΜΑΠ) συμβατό με τον Κανονισμό (ΕΕ) 2016/425. Προσρίζεται για την πρόληψη και προστασία από πτώσεις από ύψος. **Προσοχή!** Αυτό το προϊόν δεν είναι σύστημα απορρόφησης ενέργειας EN 958 για via ferrata ούτε κορδόνι συγκράτησης EN 354 ούτε κορδόνι EN 17109 για διαδρομές με σχοινί.

2) ΚΟΙΝΟΠΟΙΗΜΕΝΟΙ ΟΡΓΑΝΙΣΜΟΙ.

Ανατρέξτε στο επεξηγηματικό κλειδί στις γενικές οδηγίες (παράγραφος 9 / πίνακας Δ): M6, N1.

3) ΟΝΟΜΑΤΟΛΟΓΙΑ (Εικ. 3).

1) Ρυθμιστής μήκους. 2) Λαβή για απελευθέρωση. 3) Κουμπί απελευθέρωσης. 4) Τρύπα σύνδεσης, για σύνδεσμο. 5) Ελεύθερη πλευρά του σχοινού. 6) Φορτωμένη πλευρά του σχοινού. 7) Ετικέτα. 8) Τερματισμός σχοινού. 9) Βρόχος σύνδεσης καλωδίου. 10) Βρόχος σύνδεσης για σημείο αγκύρωσης / καθοδικό. 11) Συνδετήρας. 12) Δακτύλιος στήριξης αντιπεριστροφής Fix-O. 13) Προστατευτικό μανίκι. 14) Σταθερός βραχίονας. 15) Ρυθμιζόμενος βραχίονας. **3.1 - Κύρια υλικά.** Ανατρέξτε στο επεξηγηματικό κλειδί στις γενικές οδηγίες (παράγραφος 2.4): 1-3 (ρυθμιστής μήκους); 7 (σχοινί); 13 (ράψιμο με σχοινί). 8 (δακτύλιος στήριξης κατά της περιστροφής).

4) ΣΗΜΑΝΣΗ.

Αριθμοί/γράμματα χωρίς λεζάντα: ανατρέξτε στο επεξηγηματικό κλειδί στις γενικές οδηγίες (παράγραφος 5).

4.1 -Γενικά (Εικ. 2, 1). Υποδείξεις: 1; 2; 4; 6; 7; 8; 10; 11; 12; 30) Κατεύθυνση απελευθέρωσης.

4.2 -Ιχνηλασιμότητα(Εικ. 2, 2). Υποδείξεις: T2, T3, T8, T9.

5) ΣΥΜΒΑΤΟΤΗΤΑ.

Αυτό το προϊόν μπορεί να χρησιμοποιηθεί μόνο σε συνδυασμό με εξοπλισμό με σήμανση CE, εξοπλισμό ορειβασίας όπως σύνδεσμοι (EN 12275/EN 362), μάντες (EN 12277) κ.λπ.

5.1 - Σύνδεσμος για ρυθμιστή μήκους. Εισαγάγετε τον παρεχόμενο σύνδεσμο (τροπ. Onx), όπου υπάρχει, ή ένας σύνδεσμος EN 12275 ή/και EN 362 εξοπλισμένος με πύλη ασφάλισης, στην οπή σύνδεσης στον ρυθμιστή μήκους. **Προσοχή!** Βεβαιωθείτε ότι ο συνδετήρας που χρησιμοποιείται είναι ελεύθερος να κινείται εντός της οπής σύνδεσης και ότι η συσκευή μπορεί να περιστρέφεται ελεύθερα σε σχέση με τον σύνδεσμο. Η λειτουργία κλειδώματος της συσκευής θα μπορούσε διαφορετικά να τεθεί σε κίνδυνο. **Προσοχή!** Μετά την εγκατάσταση του βύσματος, βεβαιωθείτε ότι το μήκος του εξοπλισμού A (Εικ. 1) δεν υπερβαίνει τα 109 cm. **Προσοχή!** Τοποθετήστε τον δακτύλιο στήριξης αντιπεριστροφής Fix-O στον συνδετήρα που χρησιμοποιείται, εάν είναι συμβατός (Εικ. 5) βεβαιωθείτε ότι έχει τοποθετηθεί σωστά (Εικ. 5.5). Εναλλακτικά, χρησιμοποιήστε ένα σύστημα κατά της περιστροφής με ισοδύναμη λειτουργική αποτελεσματικότητα.

5.2 - Σύνδεσμος για σημείο αγκύρωσης / καθοδικό. Εισαγάγετε μόνο έναν σύνδεσμο EN 12275 ή/και EN 362 εξοπλισμένο με πύλη ασφάλισης και στήριγμα κατά της περιστροφής (π. Διορθώστε το σύστημα Pro ή ACL) σε όλο τον βρόχο σύνδεσης για σημείο αγκύρωσης / καθοδικό. **Προσοχή!** Μετά την εγκατάσταση του συνδετήρα, βεβαιωθείτε ότι το σταθερό μήκος του βραχίονα B (Εικ. 1) συν το μήκος του συνδετήρα δεν υπερβαίνει τα 35 cm.

6) ΠΡΟΕΙΔΟΠΟΙΗΣΗ.

1) Οποιαδήποτε άλλη συσκευή εισάγεται στον σύνδεσμο του ρυθμιστή μήκους (π.χ. βρόχος ποδιού) μπορεί να θέσει σε κίνδυνο τη σωστή λειτουργία του εξοπλισμού. 2) Δώστε προσοχή στην ελεύθερη πλευρά του σχοινού γιατί, αν κινηθεί ελεύθερα, μπορεί να μπλοκαριστεί ή να μπλοκαριστεί. 3) Οποιαδήποτε άμεση φρότωση μεταξύ των δύο άκρων του εξοπλισμού (Εικ. 12.1-1.3.3) θα μπορούσε να προκαλέσει βλάβη στη ραφή του και να θέσει τον χρήστη σε κίνδυνο. 4) Ποτέ μην χρησιμοποιείτε τον εξοπλισμό για να δημιουργήσετε μια βάση ρελέ (Εικ. 12.2). 5) Η παρουσία ακατάλληλων κόμβων δεμένων στους βραχίονες του εξοπλισμού μπορεί να θέσει σε κίνδυνο τη δύναμή του. 6) Εάν η συσκευή χρησιμοποιήθηκε για να συγκρατήσει μια πτώση, σταματήστε αμέσως τη χρήση της και αντικαταστήστε την. 7) Το σημείο αγκύρωσης πρέπει πάντα να βρίσκεται πάνω από τον χρήστη. Σε όλες τις περιπτώσεις, είναι επιτακτική η ανάγκη ο χρήστης να μην τοποθετεί τον εαυτό του πάνω από το σημείο αγκύρωσης (Εικ. 10).

7) ΕΠΙΘΕΩΡΗΣΕΙΣ.

Εκτός από τους ελέγχους που αναφέρονται παρακάτω, συμμορφωθείτε με όσα υποδεικνύονται στις γενικές οδηγίες (παράγραφος 3). **Πριν από κάθε χρήση βεβαιωθείτε ότι:** το σχοινί δεν δείχνει σημάδια ζημιάς (Εικ. 11) και, όταν είναι λυγι-

σμένο όπως φαίνεται (Εικ. 11.1-11.3), η καμπύλη που προκύπτει φαίνεται ομοιόμορφη (Εικ. 11.1). ολόκληρη η ραφή δεν δείχνει σημάδια ζημιάς (Εικ. 11.2). το σχοινί είναι ελεύθερο να γλιστρήσει μέσα στη συσκευή. το προστατευτικό χιτώνιο είναι άθικτο. **Προσοχή!** Σε περίπτωση κατεστραμμένου προστατευτικού χιτωνίου, σταματήστε αμέσως να χρησιμοποιείτε τον εξοπλισμό και αποσύρετέ τον από τη λειτουργία.

8) ΕΓΚΑΤΑΣΤΑΣΗ.

Τα ρυθμιζόμενα κορδόνια του Tuner I και του Tuner Y μπορούν να χρησιμοποιηθούν ως η κύρια σύνδεση μεταξύ του αναρριχητή και του σημείου αγκύρωσης/τη βάση πρόσδεσης (Εικ. 6). Η σύνδεση μπορεί να είναι ρυθμιζόμενη (Εικ. 6.1) ή σταθερή (μόνο για το μοντέλο Tuner Y, Εικ. 6.2). Το μοντέλο Tuner Y μπορεί επίσης να χρησιμοποιηθεί ως κορδόνι για τη σύνδεση με τον κάθοδο κατά την κατάβαση (Εικ. 7).

8.1 - Εγκατάσταση. Εισαγάγετε τη συσκευή σε όλη τη θηλιά του ρελέ στην πλευρά EN 12277 και δέστε τη χρησιμοποιώντας έναν κόμπο γκερθ χιτς (Εικ. 4.1-4.3). **Προσοχή!** Ποτέ μην χρησιμοποιείτε άλλο τύπο κόμβου σύνδεσης.

8.2 - Σύνδεση με την άγκυρα/κάθοδο. Συνδέστε τον εξοπλισμό στην άγκυρα και, μόνο εάν χρησιμοποιείτε το μοντέλο Tuner Y, στον καθοδικό, χρησιμοποιώντας μια συμβατή υποδοχή (παράγραφος 5). **Προσοχή!** Μην χρησιμοποιείτε ποτέ οποιοδήποτε σημείο σύνδεσης διαφορετικό από αυτά που υποδεικνύονται. **Προσοχή!** Ποτέ μην χρησιμοποιείτε τον εξοπλισμό που συνδέει τη φρίσα του ρυθμιστή μήκους στην πλευρά (Εικ. 6.3). **Προσοχή!** Κατά τη χρήση του μοντέλου Tuner Y, μην συνδέετε ποτέ στην άγκυρα χρησιμοποιώντας και τους δύο βραχίονες (ρυθμιζόμενο και σταθερό).

9) ΡΥΘΜΙΣΗ.

Υπάρχουν δύο τρόποι ρύθμισης, ανάλογα με το φορτίο που εφαρμόζεται στο σύστημα: ελαφρύ φορτίο, όταν ο ορειβάτης ξεφορτώνει μέρος του βάρους στον βρόχο ή βαρύ φορτίο, όταν ο χρήστης βρίσκει σε αναστολή.

9.1 - Ρύθμιση υπό ελαφρύ φορτίο (Εικ. 8). Για να μειώσετε την απόσταση από το σημείο αγκύρωσης, τραβήξτε την ελεύθερη πλευρά του σχοινού (Εικ. 8.1). Για να αυξήσετε την απόσταση από το σημείο αγκύρωσης, κρατήστε τη συσκευή και πατήστε το κουμπί απελευθέρωσης (Εικ. 8.2 - βήμα 1). Περιστρέψτε τη συσκευή προς την κατεύθυνση που υποδεικνύεται από τη σήμανση (Εικ. 8.2 - βήμα 2) και σύρετε το σχοινί στο επιθυμητό μήκος.

9.2 - Ρύθμιση υπό βαρύ φορτίο (Εικ. 9). Για να μειώσετε την απόσταση από το σημείο αγκύρωσης, τραβήξτε την ελεύθερη πλευρά του σχοινού (Εικ. 9.1). Για να αυξήσετε την απόσταση από το σημείο αγκύρωσης, τραβήξτε την ελεύθερη πλευρά του σχοινού για να αφαιρέσετε μέρος του φορτίου που βαραίνει το σύστημα και ταυτόχρονα κρατήστε τη συσκευή, πατήστε το κουμπί απελευθέρωσης (Εικ. 9.2 - βήμα 1) και περιστρέψτε τη συσκευή προς την κατεύθυνση που υποδεικνύεται από τη σήμανση (Εικ. 9.2 - βήμα 2) σύροντας το σχοινί στο επιθυμητό μήκος.

9.3 - Κλειδώμα. Αφού ρυθμιστεί ο εξοπλισμός, βγάλτε τα χέρια σας και κρατήστε το στη συσκευή έτσι ώστε το σύστημα να τενωθεί (Εικ. 8.3-9.3). **Προσοχή!** Μην κρέμεστε από τον εξοπλισμό προτού ρυθμίσετε την απόσταση από την άγκυρα και αφαιρέσετε τυχόν χαλάρωση του σχοινού.

10) ΣΥΜΒΟΛΑ.

Ανατρέξτε στο επεξηγηματικό κλειδί στις γενικές οδηγίες (παράγραφος 16): F1 ; F3, F9.

11) ΑΝΤΑΛΛΑΚΤΙΚΑ/ΑΞΕΣΟΥΑΡ.

Αυτό το προϊόν είναι συμβατό μόνο με τα ανταλλακτικά και τα συγκεκριμένα εξαρτήματα που αναφέρονται παρακάτω: Υποδοχή Onx (Αρ. Αναφ. 2C501); Δακτύλιος στήριξης αντιπεριστροφής Fix-O* (Αρ. Αναφ. 6V844). **Προσοχή!** Τα ανταλλακτικά/αξεσουάρ που σημειώνονται με αστερίσκο (*) δεν αποτελούν από μόνα τους ΜΑΠ. **Προσοχή!** Πριν εγκαταστήσετε ανταλλακτικά/αξεσουάρ, διαβάστε και κατανοήστε τις οδηγίες χρήσης του εξοπλισμού στον οποίο πρόκειται να εγκατασταθούν. **Προσοχή!** Πριν χρησιμοποιήσετε τον εξοπλισμό, βεβαιωθείτε ότι τα ανταλλακτικά/αξεσουάρ έχουν τοποθετηθεί σωστά.

11.1 - Διόρθωση-O. Ο δακτύλιος στήριξης Fix-O βοηθά στην αποφυγή της περιστροφής του συνδετήρα εντός του ρυθμιστή μήκους και στην αποφυγή της εσφαλμένης τοποθέτησης του (Εικ. 5). **Προσοχή!** Αυτό δεν είναι ΜΑΠ και δεν έχει σχεδιαστεί για να αντέχει το βάρος του χρήστη. **Προσοχή!** Ένα σφάλμα μπορεί να έχει εξαιρετικά σοβαρές συνέπειες. Οποιοσδήποτε τρόπος συναρμολόγησης και χρήσης διαφορετικός από αυτόν που αναφέρεται πρέπει να θεωρείται απαγορευμένος.

Selle vahendi kasutusjuhised koosnevad üldisest juhendist ja spetsiifilisest juhendist ning mõlemad tuleb enne kasutamist hoolikalt läbi lugeda. **Tähelepanu!** See leht sisaldab ainult spetsiifilist juhendit.

TUNER I-Y SPETSIIFILISED JUHISED.

See dokument sisaldab teavet, mis on vajalik järgmiste toodete õigeks kasutamiseks: I- või Y-kujulised reguleeritavad julgestusotsad isiklikuks kõiega kinnituseks.

1) KASUTUSALA.

EN 17520. Mägironimisvarustus. Julgestusotsad. See toode on isikukaitsevahend (PPE) määrase (EL) 2016/425 kohaselt. See on ette nähtud kõrgelt kukkumise vältimiseks ja kaitseks kukkumise eest. **Tähelepanu!** See toode ei ole EN 958 julgestusamortisaator Via Ferrata jaoks ega EN 354 turvaliini ega EN 17109 köis köitest radadele.

2) TEAVITATUD ASUTUSED.

Tutvuge legendiga üldises juhendis (punkt 9 / tabel D): M6; N1.

3) NOMENKLATUUR (joonis 3).

1) Pikkuse regulaator. 2) Vabastamise haare. 3) Vabastusnupp. 4) Konnektori ühendusava. 5) Kõie vaba otsa pool. 6) Kõie koormatav külj. 7) Silt. 8) Kõie lõpp. 9) Rakmete ühendusaas. 10) Ühendusaas ankrupunkti/laskumisseadme jaoks. 11) Konnektor. 12) Fix-O pöörlemisvastane tugirõngas. 13) Kaitsekott. 14) Fikseeritud vars. 15) Reguleeritav vars.

3.1 - Põhimaterjalid. Vaadake selgitavat legendi üldises juhendis (jaotis 2.4): 1-3 (pikkuse regulaator); 7 (kõis); 13 (kõie õmblus); 8 (pöörlemisvastane tugirõngas).

4) MÄRGISTUS.

Numbrid/tähed ilma pealdiseta: vaadake legendi üldistes juhistes (jaotis 5).

4.1 - Üldine (joonis 2.1). Näidustused: 1; 2; 4; 6; 7; 8; 10; 11; 12; 30) Vabastamise suund.

4.2 - Jälgitavus (joonis 2.2). Näidustused: T2; T3; T8; T9.

5) KOKKUSOBIVUS.

Seda toodet saab kasutada ainult koos CE-vastavusmärgisega seadmetega: mägironimisvarustus nagu konnektorid (EN 12275 / EN 362), rakmed (EN 12277), jne.

5.1 - Pikkuse regulaatori konnektor. Sisestage kaasasolev konnektor (mudel Ovx) olemasolu korral või lukustusega varustatud EN 12275 ja/või EN 362 konnektor pikkuse regulaatori ühendusavasse. **Tähelepanu!** Veenduge, et kasutatav konnektor saab ühendusavas vabalt liikuda ja et seade saab konnektori suhtes vabalt pöörelda. Vastasel juhul võib seadme lukustusfunktsioon olla häiritud. **Tähelepanu!** Pärast konnektori paigaldamist veenduge, et seadme pikkus A (joonis 1) ei ületa 109 cm. **Tähelepanu!** Paigaldage Fix-O pöörlemisvastane tugirõngas kasutatavasse konnektoris, kui see on ühilduv (joonis 5), veendudes, et see on õigesti paigutatud (joonis 5.5). Teine võimalus on kasutada samaväärse tööefektiivsusega pöörlemisvastast süsteemi.

5.2 - Konnektor ankrupunkti/laskumisseadme jaoks. Sisestage ainult EN 12275 ja/või EN 362 konnektor, mis on varustatud lukustusega ja pöörlemisvastase toega (nt Fix Pro või ACL süsteem) läbi konnektori ankrupunkti/laskumisseadme ühendusaasa. **Tähelepanu!** Pärast konnektori paigaldamist veenduge, et fikseeritud varre pikkus B (joonis 1) ja konnektori pikkus ei ületa 35 cm.

6) HOIATUS.

1) Mis tahes muu pikkuse regulaatori konnektoris sisestatud seade (nt jalaas) võib ohustada seadme nõuetekohast toimimist. 2) Pöörake tähelepanu kõie vaba otsa küljele, sest vabalt liikudes võib see kinni kiiluda või kinni jääda. 3) Igasugune otsene koormus seadme kahe otsa vahel (joonis 12.1-13.3) võib õmblust kahjustada ja kasutaja ohtu seada. 4) Ärge kunagi kasutage seadet tugipositsiooni ehitamiseks (joonis 12.2). 5) Seadme vartele seotud sobimatud sõlmed kahjustavad selle tugevust. 6) Kui seade on pidanud hoidma kukkumist, katkestage viivitamatult selle kasutamine ja vahetage see välja. 7) Ankrupunkt peab alati olema kasutajast kõrgemal. Kasutaja ei tohi kunagi olla ankrupunkti kõrgemal (joonis 10).

7) KONTROLLID.

Lisaks all loetletud kontrollide tuleb järgida üldiseid juhiseid (lõige 3). Enne iga kasutamist veenduge, et: köiel puuduvad nähtavad kahjustused (joonis 11) ja painutades nagu näidatud (joonis 11.1-11.3) on tulemuseks olev kõver ühtlane (joonis 11.1) ja terve õmbluse ulatus on kahjustusteta (joonis 11.2); käis peab libisema seadmes vabalt ja kaitsekest peab olema terve. **Tähelepanu!** Kahjustatud kaitsekesta korral lõpetage kohe seadme kasutamine ja eemaldage see kasutusest.

8) PAIGALDAMINE.

Tuner I ja Tuner Y automaatseid reguleeritavaid julgestusotsi saab kasutada esmase ühendusena ronija ja ankrupunkti/tugipunkti vahel (joonis 6). Ühendus võib olla reguleeritav (joonis 6.1) või fikseeritud (ainult Tuner Y mudeli puhul, joonis 6.2). Lisaks saab Tuner Y mudelit kasutada julgestusotsana laskumisseadme ühendamiseks laskumisel (joonis 7).

8.1 - Paigaldamine. Sisestage seade läbi EN 12277 rakmete julgestusotsa aasa ja siduge rakmed sõraga (joonis 4.1÷4.3). **Tähelepanu!** Ärge kasutage ühtegi teist sõlme.

8.2 - Ankruga/laskumisseadmega ühendamine. Ühendage seade ankruga ja,

ainult Tuner Y mudeli kasutamisel, laskumisseadmega, kasutades ühilduvat konnektorit (jaotis 5). **Tähelepanu!** Ärge kunagi kasutage ühtegi ühenduspunkti, mis erineb näidatust. **Tähelepanu!** Ärge kunagi kasutage seadet, mis ühendab pikkuse regulaatori konnektori rakmetega (joonis 6.3). **Tähelepanu!** Tuner Y mudeli kasutamisel ärge kunagi ühendage ankruga mõlemat vart (reguleeritav ja fikseeritud).

9) REGULEERIMINE.

Sõltuvalt süsteemile rakenduvast koormusest on kaks reguleerimisrežiimi: väike koormus, kui ronija koormab osa raskusest kivile, või suur koormus, kui kasutaja ripub köiel.

9.1 - Reguleerimine väikese koormuse korral (joonis 8). Ankrupunkti kauguse vähendamiseks tõmmake kõie vaba otsa (joonis 8.1). Kauguse suurendamiseks ankrupunkti hoidke seadet ja vajutage vabastusnuppu (joonis 8.2 - samm 1). Pöörake seadet märgistusel näidatud suunas (joonis 8.2 - samm 2) ja libistage köis soovitud pikkusele.

9.2 - Reguleerimine suure koormuse korral (joonis 9). Ankrupunkti kauguse vähendamiseks tõmmake kõie vaba otsa (joonis 9.1). Ankrupunkti kauguse suurendamiseks tõmmake kõie vaba otsa, et kõrvaldada osa süsteemi koormusest ja samal ajal hoidke seadet, vajutage vabastusnuppu (joonis 9.2 - samm 1) ja pöörake seadet tähisega näidatud suunas (joonis 9.2 - samm 2) ja libistage köis soovitud pikkusele.

9.3 - Lukustamine. Kui seade on reguleeritud, võtke käed ära ja hoidke seadest kinni, et süsteem oleks pingul (joonis 8.3-9.3). **Tähelepanu!** Ärge rippuge seadmel enne, kui olete reguleerinud kaugust ankrust ja eemaldanud kõie lõtku.

10) SÜMBOLID.

Palun vaadake selgitavat legendi üldises juhendis (jaotis 16): F1; F3; F9.

11) VARUOSAD/TARVIKUD.

See toode on kokkubiv ainult allpool loetletud konkreetsete asendusosade ja tarvikutega: Ovx konnektor (viide nr 2C501); Fix-O* pöörlemisvastane tugirõngas (viide nr 6V844). **Tähelepanu!** Tärniga (*) märgitud vahetusosad/tarvikud eraldi ei ole isikukaitsevahendid. **Tähelepanu!** Enne vahetusosa/tarviku paigaldamist, lugege läbi selle seadme kasutusjuhend, millele tarviku paigaldate. **Tähelepanu!** Enne seadme kasutamist veenduge, et asendusosa/tarvik on õigesti paigaldatud. **11.1 - Fix-O.** Fix-O tugirõngas aitab vältida konnektori pöörlemist pikkuse regulaatoris ja selle vale paigutamist (joonis 5). **Tähelepanu!** See ei ole isikukaitsevahend (PPE) ega ole mõeldud kasutaja kaalu kandmiseks. **Tähelepanu!** Vigadel võivad olla äärmiselt tõsised tagajärjed: mis tahes monteerimis- ja kasutusviise, mis ei ole nimetatud, tuleb pidada keelatuks.

Šī aprīkojuma lietošanas instrukcija ietver vispārīgo un īpašo instrukciju, un pirms aprīkojuma izmantošanas ir uzmanīgi jāizlasa abas šīs instrukcijas. **Uzmanību!** Šajā lapā ir minēti tikai specifiskie norādījumi.

TUNER I-Y SPECIFISKIE NORĀDĪJUMI.

Šajā dokumentā ir sniegti norādījumi par tālāk minēto produktu pareizu izmantošanu: I vai Y-formas pielāgojamās štopes, kas paredzētas pašsvara drošināšanas štopēm.

1) IZMANTOŠANA.

EN 17520. Alpinisma inventārs. Pašsvara drošināšanas štopes. Šis produkts ir individuālais aizsardzības līdzeklis (IAL), kas atbilst Regulas (ES) Nr. 2016/425 prasībām. Tas paredzēts kritienu novēršanai no augstuma. **Uzmanību!** Šis produkts nav standartam EN 958 atbilstoša enerģiju absorbējoša ierīce, kā arī tas nav Via Ferrata paredzēta standarta EN 354 prasībām atbilstošs produkts, kā arī tas nav EN 17109 štrope virvju takām.

2) PAZIŅOTĀS IESTĀDES.

Skatiet paskaidrojumus vispārīgajā instrukcijā (9. sadaļa / D tabula): M6; N1.

3) NOMENKLĀTURA (3. att.).

1) Garuma regulators. 2) Atbrīvošanas rokturis. 3) Atbrīvošanas poga. 4) Savienojuma caurums savienotāja ievietošanai. 5) Brīvais virves gals. 6) Noslogotais virves gals. 7) Marķējums. 8) Virves gals. 9) Iekares savienojuma cilpa. 10) Savienojuma cilpa enkura punktiem / nolaišanās ierīcei. 11) Savienotājs. 12) Fix-O pretrotācijas balsta gredzens. 13) Aizsargapvalks. 14) Fiksētais gals. 15) Pielāgojamais gals.

3.1 - Galvenie materiāli. Lūdzu, skatiet skaidrojumus vispārīgo norādījumu sadaļā (sadaļa 2.4): 1-3 (garuma regulators); 7 (virve); 13 (virves šuvas); 8 (pretrotācijas balsta gredzens).

4) MARĶĒJUMS.

Skatīti/burti bez atšifrējuma: skatiet paskaidrojumus vispārīgajā instrukcijā (5. sadaļa).

4.1 - Vispārīgi (att. 2.1). Norādījumi: 1; 2; 4; 6; 7; 8; 10; 11; 12; 30) Atbrīvošanas virziens.

4.2 - Izsekojamība (att. 2.2). Norādījumi: T2; T3; T8; T9.

5) SADERĪBA.

Šo izstrādājumu ir atļauts izmantot tikai ar aprīkojumu ar CE marķējumu: alpinisma inventārs, piemēram, savienotāji (EN 12275/EN 362), iekares (EN 12277) u. tml.

5.1 - Savienotājs garuma regulatoram. Ievietojiet savienotāju (mod. Ovx), ja ir, vai EN 12275 un/vai EN 362 savienotāju, kas aprīkots ar aizdares karabīni, garuma regulatora savienojuma caurumā. **Uzmanību!** Pārliedzieties par to, ka izmantotais savienotājs brīvi kustas savienojuma caurumā, un ierīci ir iespējams brīvi rotēt attiecībā pret savienotāju. Pretējā gadījumā ierīces bloķēšanas funkcija var tikt traucēta. **Uzmanību!** Pēc savienotāja uzstādīšanas pārliedzieties par to, ka ekipējuma garums A (att. 1) nepārsniedz 109 cm. **Uzmanību!** Uzstādiet Fix-O pretrotācijas atbalsta gredzenu izmantotajā savienotājā, ja tie ir saderīgi (att. 5), un pārliedzieties par to, ka tas ir pareizi novietots (att. 5.5). Alternatīvā veidā jūs varat izmantot pretrotācijas sistēmu ar ekvivalentu darba efektivitāti.

5.2 - Savienotājs enkura punktam / nolaišanās ierīcei. Ir atļauts savienojuma cilpā ievietot tikai EN 12275 un/vai EN 362 savienotāju, kas ir aprīkots ar bloķējošo karabīni un pretrotācijas balstu (piem., Fix Pro vai ACL sistēma) enkura punktam/nolaišanās ierīcei. **Uzmanību!** Pēc savienotāja uzstādīšanas pārliedzieties par to, ka fiksētais garums B (att. 1) un savienotāja garums kopā nepārsniedz 35 cm.

6) BRĪDINĀJUMS.

1) Jebkura cita ierīce, kas ievietota garuma regulatora savienotājā (piem., kājas cilpa), var traucēt aprīkojuma atbilstošu darbību. 2) Pievērsiet uzmanību virves brīvajam galam, jo kustības laikā tas var iesprūst vai aizķerties. 3) Jebkura tiešā slodze starp abiem ekipējuma galiem (att. 12.1-13.3) var sabojāt šuves un pakļaut lietotāju briesmām. 4) Ir aizliegts izmantot šo aprīkojumu nolaišanās konstrukcijas izveidei (att. 12.2). 5) Neatbilstoši uzstāti mezgli ekipējuma galos var ietekmēt aprīkojuma stiprību. 6) Ja ierīce ir iepriekš apturējusi kritienu, nekavējoties pārtrauciet tās izmantošanu un aizstājiet to. 7) Enkura punktam ir vienmēr jāatrodas virs lietotāja. Visos gadījumos ir kritiski svarīgi, lai lietotājs nekad neatrastos augstāk par enkura punktu (att. 10).

7) PĀRBAUDES.

Papildus kontroles sarakstiem zemāk, lūdzu, ievērojiet vispārīgos norādījumus (3. sadaļa). **Pirms katras izmantošanas reizes:** pārliedzieties par to, ka virve nav bojāta (att. 11) un, kad tā ir saliekta kā parādīts att. 11.1-11.3, liekums izskatās kā attēlā 11.1; šuvēm ir jābūt bez jebkādam bojājumu pazīmēm (att. 11.2); virvei ir brīvi jā kustas ierīcē; aizsargapvalkam ir jābūt bez bojājumiem. **Uzmanību!** Ja aizsargapvalks ir bojāts, nekavējoties pārtrauciet ierīces izmantošanu un utilizējiet to.

8) UZSTĀDĪŠANA.

Tuner I un Tuner Y pielāgojamās štopes var izmantot kā primāro savienotāju starp klinškāpēju un enkura punktu/drošinātāju (att. 6). Saveinojums var būt regulējams (att. 6.1) vai fiksēts (tikai Tuner Y modelim, att. 6.2). Tuner Y modeli var izmantot

arī kā štopes, izveidojot savienojumu ar nolaišanās ierīci, lai nolaistos ar virvi (att. 7).

8.1 - Uzstādīšana. Izvelciet ierīci caur EN 12277 iekares drošības cilpu un piesieniet to ar attēlā parādīto mezglu (girth hitch) (att. 4.1-4.3). **Uzmanību!** Ir atļauts izmantot tikai šī veida mezglu.

8.2 - Piestiprināšana pie enkura/nolaišanās ierīces. Savienojiet ekipējumu ar enkuru un, ja izmantojat Tuner Y modeli, pie nolaišanās ierīces, izmantojot saderīgu savienotāju (5. sadaļa). **Uzmanību!** Ir aizliegts izmantot stiprinājuma punktus, kas atšķiras no norādītajiem. **Uzmanību!** Ir aizliegts izmantot ekipējumu, piestiprinot garuma reuglatora savienotāju pie iekares (att. 6.3). **Uzmanību!** Izmantojot Tuner Y modeli, ir aizliegts izveidot savienojumu ar enkuru, izmantojot abus galus (regulējamo un fiksēto).

9) REGULĒŠANA.

Ir pieejami divi regulēšanas režīmi, kas ir atkarīgi no slodzes, kurai pakļauta sistēma: viegla slodze, kad klinškāpējs daļu svara pārnēs uz klini, vai augsta slodze, kas lietotāja svaru pilnībā tur sistēma.

9.1 - Regulēšana vieglas slodzes gadījumā (att. 8). Lai samazinātu attālumu līdz enkura punktam, pavelciet virves brīvo galu (att. 8.1). Lai palielinātu attālumu no enkura punkta, turiet ierīci un nospiediet atbrīvošanas pogu (att. 8.2, 1. darbība). Pagrieziet ierīci marķējuma virzienā (att. 8.2, 2. darbība) un pavelciet virvi vēlamajā garumā.

9.2 - Regulēšana smagas slodzes gadījumā (att. 9). Lai samazinātu attālumu līdz enkura punktam, pavelciet virves brīvo galu (att. 9.1). Lai palielinātu attālumu no enkura punkta, pavelciet virves brīvo galu, lai samazinātu slodzi uz sistēmu, un tajā pašā laikā turiet ierīci, nospiediet atbrīvošanas pogu (att. 9.2, 1. darbība) un pagrieziet ierīci virzienā, kas norādīts marķējumā (att. 9.2, 2. darbība), izvelkot virvi vēlamajā garumā.

9.3 - Fiksēšana. Pēc aprīkojuma regulēšanas, noņemiet rokas un karājaties ierīcē, lai sistēma tiktu nospriegota (att. 8.3-9.3). **Uzmanību!** Ir aizliegts karāties ekipējumā pirms atātlums līdz enkuram ir pielāgots un pirms ir novērsts virves vaļīgums.

10) SIMBOLI.

Lūdzu, skatiet skaidrojumus vispārīgo norādījumu sadaļā (sadaļa 16): F1; F3; F9.

11) REZERVES DAĻAS UN AKSESUĀRI.

Šis produkts ir paredzēts izmantošanai tikai ar rezerves daļām un konkrētiem aksesuāriem, kas ir norādīti zemāk: Ovx savienotājs (ats. Nr. 2C501); Fix-O* pretrotācijas atbalsta gredzens (ats. Nr. 6V844). **Uzmanību!** Tikai ar zvaigznīti (*) atzīmētās rezerves daļas/aksesuāri nav uzskatāmi par IAL paši par sevi. **Uzmanību!** Pirms rezerves daļu/aksesuāru uzstādīšanas izlasiet un saprotiet to aprīkojuma elementu, uz kuriem šīs rezerves daļas vai aksesuāri tiks uzstādīti, lietošanas instrukcijas. **Uzmanību!** Pirms aprīkojuma izmantošanas, pārliedzieties par to, ka rezerves daļa/aksesuārs ir uzstādīts pareizi.

11.1 - Fix-O. Fix-O balsta gredzens palīdz izvairīties no savienotāja rotācijas garuma regulatorā un novērš nepareizu pozīciju (att. 5). **Uzmanību!** Šī ierīce nav IAL, un nav paredzēta pilna lietotāja svara noturēšanai. **Uzmanību!** Klūdām var būt ļoti nopietnas sekas. Ir aizliegts ierīci uzstādīt un izmantot veidos, kas nav minēti šajā dokumentā.

Šios įrangos naudojimo instrukcijos sudarytos iš bendrųjų ir specialiųjų nurodymų, bet jie turi būti perskaityti atidžiai ir suvokti prieš naudojimą. **Dėmesio!** Šis bukletas apima tik specialiąsias instrukcijas.

DERINIMO TUNER I-Y SPECIALIOSIOS INSTRUKCIJOS.

Šiame dokumente pateiktas informacijos, būtinos teisingai naudoti šį produktą / produktus: I- ar Y formos reguliuojamos virvės asmeniniam apsaugai.

1) TAIKYMO SRITIS.

EN 17520. Alpinizmo įranga. Savaiminės apsaugos virvės. Šis produktas yra asmeninės apsaugos įranga (AAI), atitinkanti reglamentą (EU) 2016/425. Skirta neleisti ir apsaugoti nuo kritimo iš aukščio. **Dėmesio!** Šis produktas nėra EN 958 energiją absorbuojanti sistema „ferrata“, nei EN 354 apribojimo virvė, nei EN 17109 virvė kursams.

2) NOTIFIKUOTOS INSTITUCIJOS.

Vadovaukitės paaiškinimu bendrosiose instrukcijose (skirsnis 9 / lentelė D): M6; N1.

3) NOMENKLATŪRA (Pav. 3).

1) Ilgio reguliavimo įtaisas. 2) Griebtuvas išleidimui. 3) Išleidimo mygtukas. 4) Sujungimo anga, jungčiai. 5) Laisvo virvės galo pusė. 6) Virvės apkrovos pusė. 7) Etiketė. 8) Virvės galo apdorojimas. 9) Reikmenų sujungimo apkaba 10) Sujungimo apkaba tvirtinimo taškui / nusileidimo įtaisui. 11) Jungtis. 12) Fiksavimo-O antirotacinis atramos žiedas. 13) Apsauginė gaubtas. 14) Stacionarinė konsolė. 15) Reguluojamas konsolė.

3.1 - Pagrindinės medžiagos. Vadovaukitės paaiškinimu bendrosiose instrukcijose (skirsnis 2.4): 1-3 (ilgio reguliavimo įtaisas); 7 (virvė); 13 (virvės apsiuvimas); 8 (antirotacinis atraminis žiedas).

4) ŽENKLINIMAS.

Skaičiai / raidės be antraštės: vadovaukitės paaiškinimu bendrosiose instrukcijose (skirsnis 5).

4.1 - Bendroji dalis (2,1 pav.). Indikacijos: 1; 2; 4; 6; 7; 8; 10; 11; 12; 30) Išleidimo kryptis.

4.2 - Atsekamumas (2,2 pav.). Indikacijos: T2; T3; T8; T9.

5) SUDERINAMUMAS.

Šis produktas gali būti naudojamas tik su CE-pažymėta įranga, alpinizmo įranga, tokia kaip jungtys (EN 12275/EN 362), reikmenys (EN 12277) ir t. t.

5.1 - Jungtis ilgio reguliavimo įtaisui. Įstatykite tiekiamą jungtį (mod. Ovx), kai yra, arba EN 12275 ir (arba) EN 362 jungtis su fiksavimo užkarda, įstatomą į sujungimo angą ilgio reguliavimo įtaisui. **Dėmesio!** Įsitikinkite, kad naudojama jungtis laisvai judėtų ir kad įrenginys galėtų sukintis laisvai jungties atžvilgiu. Priešingu atveju, užrakinimo funkcija gali būti pažeista. **Dėmesio!** Sumontavę jungtį, įsitikinkite, kad įrangos ilgis A (Pav. 1) neviršytų 109 cm. **Dėmesio!** Sumontuokite fiksavimo-O ir antirotacinį atraminį žiedą ant naudojamos jungties, jei suderinama (Pav. 5), užtikrinant, kad būtų teisingai sumontuotas (Pav. 5.5). Alternatyviai, naudokite antirotacinę sistemą atitinkamu eksploataciniu našumu.

5.2 - Jungtis ankeravimo taškui / neleidimo įtaisui. Įdėkite tik EN 12275 ir (arba) EN 362 jungtis su fiksavimo užkarda ir antirotacine atrama (išsk. fiksavimo Pro ar ACL sistema) sujungimo apkaba ankeravimo taškui / nuleidimo įtaisui. **Dėmesio!** Sumontavę jungtį, užtikrinkite, kad stacionarinės konsolės ilgis B (Pav. 1) plius jungties ilgis neviršytų 35 cm.

6) ĮSPĖJIMAS

1) Bet koks įrenginys, įstatytas į ilgio reguliavimo įtaiso jungtį (pvz.: pedalas) gali sugesti įrangos tinkamas funkcionavimas. 2) Atkreipkite dėmesį į laisvą virvės galo pusę, kadangi, laisvai judėdama, ji gali įstrigti ar užkliūti 3) Bet kokia apkrova tarp dviejų įrangos galų (Pav. 12.1-13.3) gali pažeisti apsiuvimą ir sukelti pavojų vartotojui. 4) Niekada nenaudokite įrangos (Pav. 12.2) apsaugai. 5) Ant įrangos konsolės netinkamai užrišti mazgai gali sumažinti jos galią. 6) Jei įrenginys buvo nukritęs, nedelsiant jį nebenaudokite ir pakeiskite jį. 7) Ankerinio taškas visada turi būti virš vartotojo. Visais atvejais, būtina užtikrinti, kad vartotojas niekada nebūtų virš ankerinio taško (pav. 10).

7) APŽIŪROS.

Be toliau nurodytų patikrų, laikykitės visa, kas nurodyta bendrosiose instrukcijose (skirsnis 3). **Prieš kiekvieną kartą naudodami, įsitikinkite, kad:** virvė neturėtų pažeidimo požymių (Pav. 11) ir kai ji pakreipta, kaip parodyta (Pav. 11.1-11.3), gauta kreivė atrodo tolygi (Pav. 11.1); visas apsiuvimas būtų be pažeidimo požymių (Pav. 11.2); virvė laisvai slystų įrenginio viduje; apsauginė dangą būtų neliesta. **Dėmesio!** Pažeistos apsauginės dangos atveju, nedelsiant nutraukite įrangos naudojimą ir pašalinkite ją.

8) ĮRENGIMAS.

Derinimo Tuner I ir derinimo Tuner Y savaiminės apsaugos reguliuojamos virvės gali būti naudojamos kaip pirminė jungtis tarp kopiančio asmens ir ankerio taško / tvirtinimo padėties. Sujungimas gali būti reguliuojamas (Pav. 6.1) ar fiksuota (tik derinimo Tuner Y modelis, Pav. 6.2). Derinimo Tuner Y modelis taip pat gali būti naudojamas, kaip virvė jungčiai prie nuleidimo įtaiso, kai nuleidžiama (Pav. 7).

8.1 - Montavimas. Prakiškite įrenginį per apsauginę apkabą ant EN 12277 apsauginių reikmenų ir pririškite naudodamiesi aklačia kilpa (Pav.4.1÷4.3). **Dėmesio!**

Niekada nenaudokite jokio kito sujungimo mazgo tipo.

8.2 - Prijungimas prie ankerio / nuleidimo įtaiso. Prijunkite įrangą prie ankerio ir, jei naudojate derinimo Tuner` Y modelį prie nuleidimo įtaiso, naudokite suderinamą jungtį (skirsnis 5). **Dėmesio!** Niekada nenaudokite jokio prijungimo taško, kuris skiriasi nuo nurodyto. **Dėmesio!** Niekada nenaudokite įrangos, pritvirtintos prie ilgio reguliavimo įtaiso jungties apsauginiam reikmenims (Pav. 6.3). **Dėmesio!** Kai naudojate derinimo Tuner Y modelį, niekada neprijunkite prie ankerio, naudojant abi konsoles (reguliuojamas ir fiksuotas)

9) REGULIAVIMAS

Numatyti du reguliavimo režimai, priklausomai nuo sistamai taikomos apkrovos: lengvoji apkrova, kai kopiantis asmuo perkelia dalį svorio ant uolos arba sunkioji apkrova, kai vartotojas kaba.

9.1 - Reguliavimas esant lengvai apkrovai (Pav. 8). Norėdami sumažinti atstumą nuo ankeravimo taško, patraukite laisvo virvės galo pusę (Pav. 8.3). Norėdami padidinti atstumą nuo ankeravimo taško, laikykite įrenginį ir spauskite atleidimo mygtuką (Pav. 8.2 - žingsnis 1). Sukite įrenginį kryptimi, nurodytą pagal žymėjimą (Pav. 8.2 - žingsnis 2) ir praleiskite virvę reikiamu ilgiu.

9.2 - Reguliavimas esant sunkiai apkrovai (Pav. 9). Norėdami sumažinti atstumą nuo ankeravimo taško, patraukite laisvo virvės galo pusę (Pav. 9.1). Norėdami padidinti atstumą nuo ankeravimo taško, patraukite laisvą virvės galo pusę, kad sumažintumėte apkrovos svorį sistemai ir tuo pačiu metu laikykite įrenginį, spauskite atleidimo mygtuką (Pav. 9.2 - žingsnis 1) ir sukite įrenginį kryptimi, nurodytą pagal žymėjimą (Pav. 9.2 - žingsnis 2) praleisdami virvę reikiamu ilgiu.

9.3 - Užrakinimas. Kai įrenginys buvo sureguliuotas, patraukite rankas ir pakabinkite įrenginį, kad sistema įtempta (Pav. 8.3-9.3). **Dėmesio!** Nėkabėkite ant įrangos, prieš reguliuodami atstumą nuo ankerio ir pašalinamas bet koks virvės laisvumas.

10) SIMBOLIAI.

Prašome vadovautis bendrųjų instrukcijų paaiškinimais (16 skirsnis): F1; F3; F9.

11) DALIŲ / PRIEDŲ KEITIMAS.

Šis gaminytis yra suderintas tik su keičiamomis dalimis ir specialiais, toliau nurodytais priedais: Ovx jungtis (Nuor. Nr. 2C501); Fiksavimo-O* antirotacinis atraminis žiedas (Nuor. Nr. 6V844). **Dėmesio!** Žvaigždute (*) pažymėti pakeitimo dalys / priedai neatitinka pačios ASJ. **Dėmesio!** Prieš pakeitimo dalių / priedų montavimą, perskaitykite ir supraskite įrangos naudojimo instrukcijas, kurioje jos bus sumontuotos. **Dėmesio!** Prieš naudodami įrangą, patikrinkite, kad keitimo / priedai būtų tinkamai sumontuoti.

11.1 - Fiksavimo-O. Fiksavimo-O atraminis žiedas padeda išvengti jungties sukimosi ilgio reguliavimo įtaise ir apsaugo nuo neteisingos padėties (Pav. 5). **Dėmesio!** Tai ne AAI ir nėra skirta išlaikyti vartotojo svorį. **Dėmesio!** Klaida gali sukelti labai rimtas pasekmes; bet koks surinkimo būdas ir naudojimas, nei nurodyta, draudžiamas.

Инструкциите за употреба за това оборудване се състоят от общи и специфични инструкции, като преди употребата, трябва да се прочетат внимателно и да се разберат. **Внимание!** Тази брошура съдържа само специфичните инструкции.

СПЕЦИФИЧНИ ИНСТРУКЦИИ ЗА TUNER I-Y

Този документ предоставя необходимата информация за правилното използване на следните продукти: Регулируемите с форма I или Y ремъци за лично закрепване.

1) ОБЛАСТ НА ПРИЛОЖЕНИЕ.

EN 17520. Оборудване за алпинизъм. Ремъци за самозакрепване. Този продукт е лично предпазно средство (ЛПС) и в съответствие с Регламент (ЕС) 2016/425. Предназначен е за предотвратяване и предпазване от падания от височина. **Внимание!** Този продукт не е система за абсорбиране на енергия EN 958 за *via ferrata*, нито е ремък за задържане EN 354, нито е ремък за въжени курсове EN 17109.

2) НОТИФИЦИРАНИ СТРУКТУРИ.

Вижте легендата с обяснения в общите инструкции (параграф 9 / таблица D) M6; N1.

3) НОМЕНКЛАТУРА (фиг. 3).

1) Регулатор на дължината 2) Захват за освобождаване. 3) Бутон за освобождаване. 4) Свързващ отвор, за конектор. 5) Свободен край на въжето. 6) Натоварен край на въжето. 7) Етикет. 8) Край на въжето. 9) Примка за свързване към сбруята. 10) Примка за свързване към точка на закрепване / десандьор. 11) Конектор. 12) Поддържащ ринг против въртене Fix-O. 13) Защитна муфа. 14) Фиксирано рамо. 15) Регулируемо рамо.

3.1 - Основни материали. Вижте легендата с обяснения в общите инструкции (параграф 2.4) 1-3 (регулатор на дължината); 7 (въже); 13 (въжени шевове); 8 (поддържащ ринг против въртене).

4) МАРКИРОВКА.

Номера/букви без обяснения: вижте легендата в общите инструкции (параграф 5).

4.1 - Общи (фиг. 2.1). Обозначения: 1; 2; 4; 6; 7; 8; 10; 11; 12; 30) Посока на освобождаване.

4.2 - Трасируемост (фиг. 2.2). Обозначения: T2; T3; T8; T9.

5) СЪВМЕСТИМОСТ.

Този продукт може да се използва само в комбинация с оборудване с маркировка CE, оборудване за алпинизъм, като съединители (EN 12275/EN 362), сбруи (EN 12277) и др.

5.1 - Съединител за регулатор на дължината. Поставете предоставения съединител (мод. Ovх), където е налице, или съединители EN 12275 и/или EN 362, снабдени със заключващ пръстен, в отвора за свързване на регулатора на дължината. **Внимание!** Уверете се, че използваният съединител се движи свободно в отвора за свързване и че устройството може да се върти свободно спрямо съединителя. В противен случай може да се компрометира заключващата функция на устройството. **Внимание!** След монтирането на съединителя, се уверете, че дължината на устройството А (фиг. 1) не надвишава 109 cm. **Внимание!** Монтирайте поддържащия ринг против въртене Fix-O върху използвания съединител, ако е съвместим (фиг. 5), като се уверите, че е поставен правилно (фиг. 5.5). Другата възможност е да използвате система против въртене с еквивалентна оперативна ефикасност.

5.2 - Съединител за свързване към точка на закрепване / десандьор. Поставете само съединители EN 12275 и/или EN 362, оборудвани със заключващ пръстен и поддръжка против въртене (напр. система Fix Pro или ACL) през примката за свързване на точката на закрепване / десандьора. **Внимание!** След монтирането на съединителя, се уверете, че дължината на фиксираното рамо В (фиг.1) плюс дължината на съединителя не надвишава 35 cm.

6) ПРЕДУПРЕЖДЕНИЕ

1) Всякакви друго устройство, поставено в съединителя на регулатора на дължината (напр. примка за стъпало), може да компрометира правилното функциониране на оборудването. 2) Обърнете внимание на свободния край на въжето, защото ако се движи свободно, може да се заклещи или да се закачи. 3) Всякакви пряко натоварване, приложено между двата края на оборудването (фиг. 12.1-13.3), може да повреди неговите шевове и да постави в опасност използвания го. 4) Никога не използвайте оборудването за изграждане на обезопасителна позиция (фиг. 12.2). 5) Наличието на неподходящи възли, завързани върху раменете на оборудването, може да компрометира неговата здравина. 6) Ако устройството е трябвало да удържи при падане, веднага спрете да го използвате и го заменете. 7) Точката на закрепване трябва да е винаги над потребителя. Във всички случаи е наложително потребителят никога да не застане над точката на закрепване (Фиг. 10).

7) ПРОВЕРКИ.

Освен проверките, изброени по-долу, трябва да се придържате и към указа-

нията в общите инструкции (параграф 3). Преди всяка употреба се уверете, че: въжето няма признаци на повреда (фиг. 11) и, когато е огънато, както е показано (фиг. 11.1-11.3), получената крива изглежда равномерна (фиг. 11.1); целият шев не показва следи от повреда (фиг. 11.2), въжето може да се плъзга свободно в устройството, а и защитния ръкав е здрав. **Внимание!** Ако защитният ръкав е повреден, веднага спрете използването на оборудването и го изтеглете от експлоатация.

8) МОНТАЖ.

Регулируемите ремъци за самозакрепване Tuner I и Tuner Y могат да се използват като основна връзка между катерача и точка на закрепване/безопасителна позиция (фиг. 6). Връзката може да бъде регулируема (фиг. 6.1) или фиксирана (само за модел Tuner Y, фиг. 6.2). Модел Tuner Y може също да се използва като ремък за връзката към спускащото устройство по време на контролирано спускане с въже (фиг. 7).

8.1 - Инсталиране. Поставете устройството през примката за затягане на сбруята EN 12277 и го завържете с възел тип "чучулига" (фиг. 4.1-4.3). **Внимание!** Никога не използвайте друг тип свързващ възел.

8.2 - Свързване към анкера/десандьора. Свържете устройството към анкера и, само ако използвате модела Tuner Y, към десандьора, с помощта на подходящ съединител (параграф 5). **Внимание!** Никога не използвайте точка за свързване, различна от показаните. **Внимание!** Никога не използвайте оборудването, като прикрепите съединителя на регулатора на дължината към сбруята (фиг. 6.3). **Внимание!** Когато използвате модел Tuner Y, никога не свързвайте към анкера, като използвате двете рамена (регулируемото и фиксираното).

9) РЕГУЛИРАНЕ.

Има два режима на регулиране, в зависимост от натоварването, приложено върху системата: леко натоварване, когато катерачът разтовари част от теглото върху скалата, или голямо натоварване, когато потребителят е повесен.

9.1 - Регулиране при леко натоварване (фиг. 8). За да намалите разстоянието от точката на закрепване, издърпайте свободния край на въжето (фиг. 8.1). За да намалите разстоянието от точката на закрепване, хванете устройството и натиснете бутона за освобождаване (фиг. 8.2 - стъпка 1). Завъртете устройството в посоката, посочена от маркировката (фиг. 8.2 - стъпка 2) и плъзнете въжето до желаната дължина.

9.2 - Регулиране при голямо натоварване (фиг. 9). За да намалите разстоянието от точката на закрепване, издърпайте свободния край на въжето, за да отнемете част от натоварването на системата, като в същото време държите устройството, натиснете бутона за освобождаване (фиг. 9.2 - стъпка 1) и завъртете устройството в посоката, посочена от маркировката (фиг. 9.2 - стъпка 2), плъзгайки въжето до желаната дължина.

9.3 - Заключване. След като веднъж оборудването е настроено, свалете ръцете си и провиснете на устройството, за да се опъне системата (фиг. 8.3-9.3). **Внимание!** Не провисвайте на оборудването преди да сте настроили разстоянието от анкера и премахването на каквото и да е хлабина у въжето.

10) СИМВОЛИ.

Вижте обяснителната легенда в общите инструкции (параграф 16) F1; F3; F9.

11) РЕЗЕРВНИ ЧАСТИ/АКСЕСОАРИ.

Този продукт е съвместим само с резервните части и специфични аксесоари, изброени по-долу: Съединител Ovх (реф. № 2C501); поддържащ ринг против въртене Fix-O* (реф. № 6V844). **Внимание!** Резервните части/аксесоари, маркирани със звездичка (*), не представляват сами по себе си ЛПС. **Внимание!** Преди да монтирате резервните части/аксесоари, прочетете и разберете инструкциите за употреба на оборудването, върху което ще се монтира. **Внимание!** Преди използването на оборудването, се уверете, че резервните части/аксесоари са монтирани правилно.

11.1 - Поддържащият ринг Fix-O, помага за избягване на въртенето на съединителя в регулатора на дължината и пречи за неправилното му поставяне (фиг. 5). **Внимание!** Това не е ЛПС и не е проектирано да издържа теглото на потребителя. **Внимание!** Всяка грешка може да има изключително сериозни последици; всякакъв начин на свързване и използване, различни от посочените, се счита за забранен.

Priručnik za uporabu ove opreme sastoji se od općih i posebnih uputa, a prije korištenja treba ih pažljivo i s razumijevanjem pročitati. **Pažnja!** Ovaj letak sadrži samo posebne upute.

POSEBNE UPUTE ZA TUNER I-Y

Ovaj dokument pruža informacije potrebne za pravilnu uporabu sljedećeg/ih proizvoda: Podesive vezice u obliku slova „I“ ili „Y“-za osobno samoosiguravanje (belay).

1) PODRUČJE PRIMJENE.

EN 17520. Planinarska oprema. Vezice za samoosiguravanje (belay). Ovaj proizvod je osobna zaštitna oprema (OZO) uskladen s Uredbom (EU) 2016/425. Namijenjeno je sprječavanju i zaštiti od padova s visine. **Pažnja!** Ovaj proizvod nije sustav apsorbira energije prema EN 958 za uspinjanje po feratama niti je uže za vezivanje prema EN 354 niti vezica za staze od užadi prema EN 17109.

2) NADLEŽNA TIJELA.

Pogledajte legendu s objašnjenjima u općim uputama (poglavlje 9 / tablica D). M6; N1.

3) NOMENKLATURA (slika 3).

1) Podešavač duljine. 2) Držač te za oslobađanje. 3) Gumb za oslobađanje. 4) Priključni otvor, za sponku. 5) Slobodna strana užeta. 6) Opterećena strana užeta. 7) Etiketa. 8) Završni kraj užeta. 9) Omča za spajanje na penjački pojas. 10) Spojna omča za sidrišnu točku / spuštalicu. 11) Sponka. 12) Antirotacijski prsten nosača Fix-O. 13) Zaštitna vrećica. 14) Fiksni krak. 15) Podesivi krak.

3.1 - Glavni materijali. Pogledajte objašnjenja u općim uputama (poglavlje 2.4): 1 - 3 (podešavač duljine); 7 (uže); 13 (šav užeta); 8 (antirotacijski prsten nosača).

4) OZNAKA

Brojevi/slova bez opisa: pogledajte legendu s objašnjenjem u općim uputama (poglavlje 5).

4.1 - Općenito (slika 2.1). Indikacije: 1; 2; 4; 6; 7; 8; 10; 11; 12; 30) Smjer oslobađanja.

4.2 - Sljedivost (slika 2.2). Indikacije: T2; T3; T8; T9.

5) KOMPATIBILNOST.

Ovaj proizvod može se koristiti isključivo u kombinaciji s opremom s CE oznakom, planinarskom opremom poput sponki (EN 12275/EN 362), penjačkih pojaseva (EN 12277) i sl.

5.1 - Sponka za podešavač duljine. Umetnite isporučenu sponku (model Ovx), gdje postoji, ili sponku EN 12275 i/ili EN 362 opremljenu vratima za zaključavanje u spojni otvor na podešavaču duljine. **Pažnja!** Uvjerite se da se korištena sponka slobodno kreće unutar spojnog otvora i da se uređaj može slobodno rotirati u odnosu na sponku. U suprotnom možda neće djelovati funkcija zaključavanja uređaja. Pažnja! Nakon ugradnje sponke provjerite da duljina opreme (slika 1) ne premašuje 109 cm. Pažnja! Ako je kompatibilno, postavite antirotacijski prsten nosača Fix-O na korištenu sponku (slika 5) i uvjerite se da je pravilno pozicionirana. Ili, koristite antirotacijski sustav istovjetne učinkovitosti djelovanja.

5.2- Sponka za sidrišnu točku / spuštalicu. Umećite samo sponku EN 12275 i/ili EN 362 opremljenu vratima za zaključavanje i antirotacijskim nosačem (npr. sustav Fix Pro ili ACL) kroz spojnu omču za sidrišnu točku / spuštalicu. **Pažnja!** Nakon ugradnje sponke uvjerite se da duljina fiksnog kraka B (slika 1) plus duljina do sponke ne premašuje 35 cm.

6) UPOZORENJE.

1) Bilo koji drugi uređaj umetnut u sponku podešavača duljine (npr. omča za nogu) mogu loše utjecati na pravilno funkcioniranje opreme. 2) Pazite na slobodan kraj užeta jer se zbog slobodnog kretanja može zapetljati ili zaglaviti. 3) Svako izravno opterećenje između dva kraja opreme (slike 12.1 - 13.3) može oštetiti njezine šavove i predstavljati opasnost za korisnika. 4) Nikad ne koristite opremu za izradu uporišta za samoosiguravanje (slika 12.2). 5) Prisutnost nepravilno zavezanog čvorova na krakove opreme može ugroziti njezinu snagu. 6) ako je uređaj morao zaustaviti pad odmah ga prestanite koristiti i zamijenite ga. 7) Sidrišna točka se uvijek mora nalaziti iznad korisnika. U svim je slučajevima neophodno da se korisnik nikada ne postavi iznad sidrene točke (slika 10).

7) PREGLEDI.

Osim dolje navedenih provjera, pridržavajte se svega navedenoga u općim uputama (poglavlje 3). Prije svake uporabe provjerite da: uže ne pokazuje znakove oštećenja (slika 11) i kad je savijeno kao što je prikazano (slike 11.1 - 11.3), rezultirajuća krivulja izgleda ravnomjerno (slika 11.1); svi šavovi ne pokazuju znakove oštećenja (slika 11.2); uže slobodno klizi unutar uređaja; zaštitna vrećica je netaknuta. **Pažnja!** U slučaju oštećene zaštitne vrećice prestanite odmah koristiti opremu i povucite je iz upotrebe.

8) UGRADNJA.

Podesive vezice za samoosiguravanje (belay) Tuner I i Tuner Y mogu se koristiti za primarno povezivanja penjača i sidrišne točke / uporišta za samoosiguravanje (belay) (slika 6). Spoj može biti podesiv (slika 6.1) ili fiksni (samo za model Tuner Y, slika 6.2). Tuner Y može se koristiti kao vezica za spajanje na spuštalicu tijekom spuštanja (slika 7).

8.1 - Montaža. Umetnite uređaj kroz omču za samoosiguravanje (belay) penjačkog pojasa EN 12277 i zavezite ga čvorom „ševina noga“ (slike 4.1 - 4.3). **Pažnja!** Nikada ne koristite bilo koji drugi tip čvora.

8.2 - Spajanje na sidrište/spuštalicu. Povežite opremu na sidrište i, samo ako koristite model Tuner Y na spuštalicu upotrebom kompatibilne sponke (poglavlje 5). **Pažnja!** Nikad ne koristite niti jednu drugu točku spajanja osim izričito navedenih. Pažnja! Opremu nikad ne koristite pričvršćivanjem sponke podešavač duljine na penjački pojas (slika 6.3). Pažnja! Dok koristite model Tuner Y, nikad ne spajajte na sidrište upotrebom oba kraka (podesivog i fiksnog).

9) PODEŠAVANJE.

Dva su načina podešavanja ovisno o opterećenju sustava: lagano opterećenje, kad penjač oslobađa dio težine na stijenu ili teško opterećenje kad ga korisnik visi na sustavu.

9.1 - Podešavanje pod laganim opterećenjem (slika 8). Da biste smanjili udaljenost od sidrene točke, povucite slobodan kraj užeta (slika 8.1). Da biste povećali udaljenost od sidrene točke, držite uređaj i pritisnite gumb za oslobađanje (slika 8.2 - oznaka 1). Okrenite uređaj u smjeru kako je navedeno oznakom (slika 8.2 - oznaka 2) i kličite uže do željene duljine.

9.2 - Podešavanje pod teškim opterećenjem (slika 9). Da biste smanjili udaljenost od sidrene točke, povucite slobodan kraj užeta (slika 9.1). Da biste povećali udaljenost od sidrene točke, povucite slobodan kraj užeta kako biste sustav oslobodili dijela opterećenja težinom i istodobno držite uređaj, pritisnite gumb za oslobađanje (slika 9.2 - oznaka 1) i okrenite uređaj u smjeru kako je navedeno oznakom (slika 9.2 - oznaka 2) kličući uže do željene duljine.

9.3 - Zaključavanje. Nakon što podesite opremu odmaknite ruke i visite na uređaju tako da je sustav zategnut (slike 8.3 i 9.3). **Pažnja!** Nemojte visiti na opremi prije nego što ste podesili udaljenost od sidrišta i uklonili svaki nezategnuti dio užeta.

10) SIMBOLI.

Pogledajte objašnjenja u općim uputama (poglavlje 16): F1; F3; F9.

11) REZERVNI DIJELOVI / DODATNA OPREMA.

Ovaj proizvod kompatibilan je samo sa zamjenskim dijelovima i posebnim priborom navedenim u nastavku: Ovx sponka (ref. br. 2C501); antirotacijski prsten nosača Fix-O* (ref. br. 6V844). **Pažnja!** Rezervni dijelovi / dodatna oprema označena zvjezdicom (*) sama po sebi ne predstavlja niti zamjenjuje osobna zaštitna sredstva (OZS). Pažnja! Prije ugradnje rezervnih dijelova / dodatne opreme s razumijevanjem pročitajte upute za upotrebu opreme na koju će se postaviti i ugraditi. Pažnja! Prije upotrebe opreme provjerite jesu li rezervni dijelovi / dodatna oprema pravilno postavljeni i ugrađeni.

11.1 - Fix-O. Fix-O prsten nosača pomaže u sprječavanju rotacije sponke unutar podešavača duljine i sprječava njegovo nepravilno pozicioniranje (slika 5). **Pažnja!** Ovo nije osobna zaštitna oprema (OZO) i nije namijenjeno da izdrži težinu korisnika. Pažnja! Pogreška može imati izuzetno teške posljedice; bilo koji način priključivanja i korištenja drugačiji od navedenog može se smatrati zabranjenim.