

Katalogové číslo: Ref. XPRLDRUP053xxT

PŘED POUŽITÍM SI TYTO POKYNY PEČLIVĚ PŘEČTĚTE

ÚČEL

Naviják série RUP série 503-[...] T je zařízení používané pro zvedání/spouštění břemen. Pomocí zařízení může být náklad zvedán z nižší na vyšší úroveň nebo spouštěn z vyšší úrovně na nižší.

Popis evakuačních zařízení série RUP 503-[...] T:

RUP 503-T- zařízení s rukojetí k montáži na stativy: TM6-T / TM11-T / TM12 / TM12-2 / TM13-T

RUP 503-BT-zařízení s rukojetí k montáži na stativy: TM7-T

označení "xx"- délka lana v metrech (25, 35, 45, 50 m)

TECHNICKÉ ÚDAJE

maximální pracovní zatížení:	1000 kg
Požadovaná manuální síla:	10 kg
Převodový mechanismus:	22.2:1
Průměr bubnu	60 mm
Délka kliky:	300 mm
Průměr lana:	ø 6,3 mm
Hmotnost:	lano 25 m 22,5 kg lano 35 m 24,0 kg lano 45 m 25,5 kg lano 50 m 26,2 kg

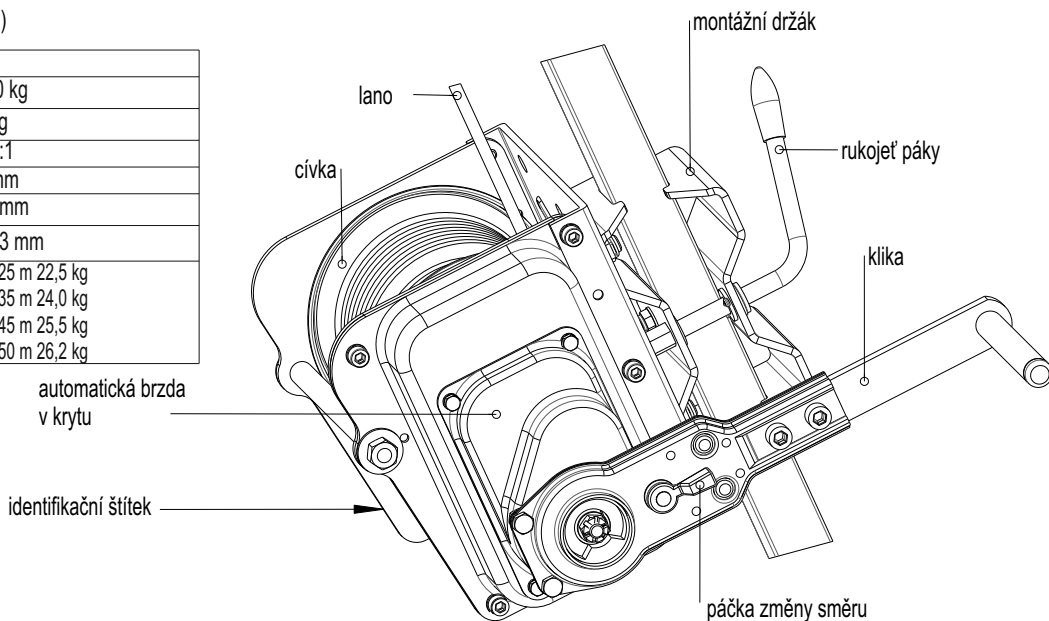

INSTALACI ZAŘÍZENÍ NA NOHU STATIVU

1. Otevřete úchyt.

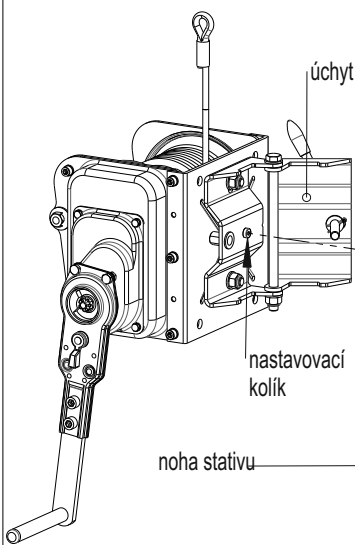

2. Položte zařízení na nohu stativu. Nastavovací kolíků držáku by měl být vložen do otvoru ve zdinohy.

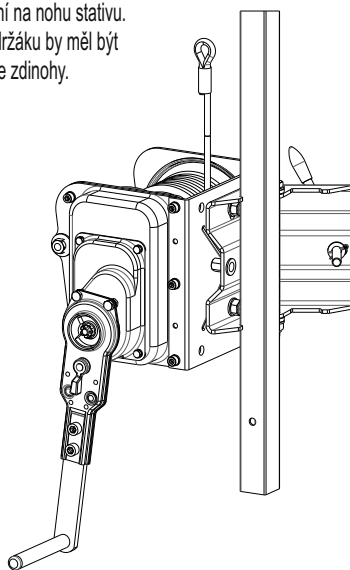

3. Zavřete úchyt. Zablokujte úchyt, utážením páky zamykání. Před utážením dejte na závit malé množství maziva. Naviják by se neměl pohybovat na noze stativu.

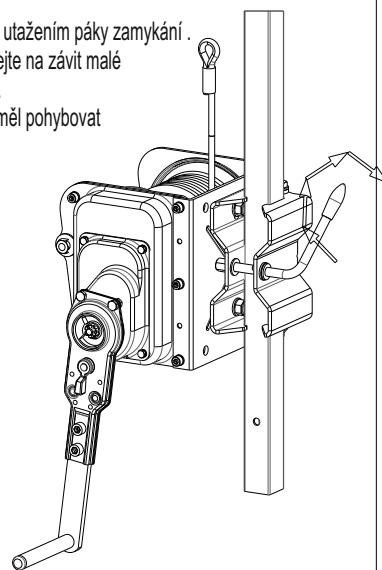

POZOR PROSÍM!

Ujistěte se, že je nastavovací kolík správně vložen do montážní díry. Tím zabráníte pohybu zařízení na noze stativu.

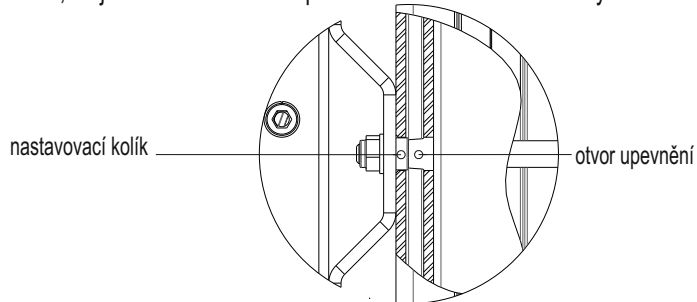

SPRÁVNĚ !
Nastavovací kolík vložený do otvoru upevnění

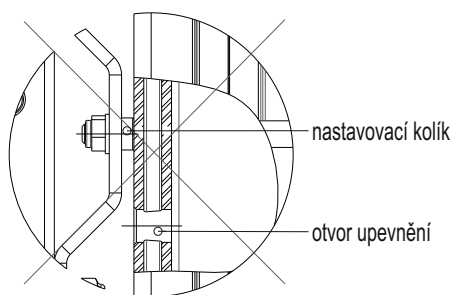

NESPRÁVNĚ !
Přidržený kolík mimo montážního otvoru

ZDVIHÁNÍ A SPOUŠTĚNÍ ZÁTĚŽE

Naviják není určen pro bezpečnostní účely.

Pro zdvihnutí /spuštění nákladu je potřebné páku změny směru nastavit do pozice nahoru "UP" a otáčením klikou ve směru hodinových ručiček zvednout náklad.

Po uvolnění kliky při zvedání zátěže zůstane zavěšený náklad v daném místě.

Pro spuštění nákladu je potřebné páku změny směru nastavit do pozice "DOWN" a otáčet kliku proti směru hodinových ručiček.

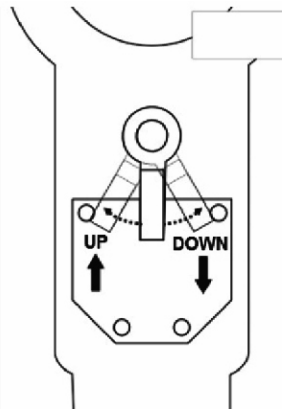

INSTALACE ZAŘÍZENÍ NA PRVEK STÁLÉ KONSTRUKCE

Existuje možnost instalace zařízení na pevnou konstrukci s rovným povrchem (např. stěnu) nebo na profil z oceli.

Prvek pevné konstrukce, ke které má být zařízení namontováno by mělo mít stabilní strukturu znemožňující samovolné odpojení zařízení a minimální statickou sílu alespoň dvojnásobku hmotnosti užitečného zatížení.

Pro montáž zařízení k prvku stálé konstrukce odstraňte montážní držák, který je určen pro použití výhradně se stativem.

ODSTRAŇOVÁNÍ DRŽÁKU

1. Vyšroubujte dvě matice M12

upevňující úchyt k zařízení.

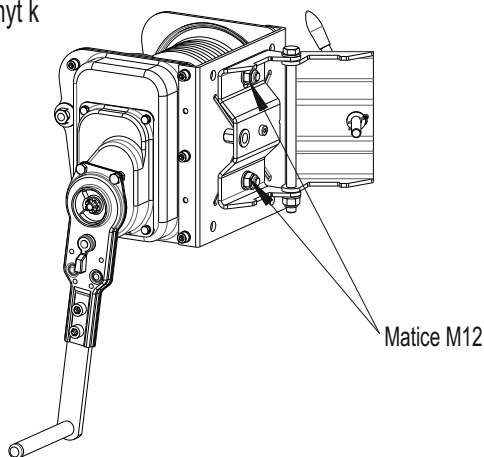

2. Odstraňte šrouby a podložky. Odstraňte úchyt.

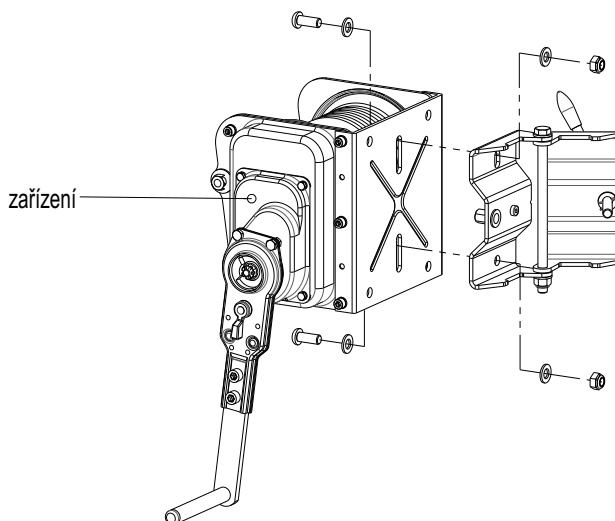

MONTÁŽ NA ROVNÉM POVRCHU (UKOTVENÍ MECHANICKÉ / CHEMICKÉ)

1. Zařízení by mělo být upevněno pomocí čtyř otvorů o průměru 13 mm umístěných na zadní zdi.

2. Připojte zařízení pomocí čtyř mechanických nebo chemických kotev M12. Kotvy nainstalujte v souladu s montážním návodem výrobce kotvy.

3. Pod každou matici umístěte podložku 13 (DIN 125A). Utáhněte čtyři samojistící matice M12 (DIN 985).

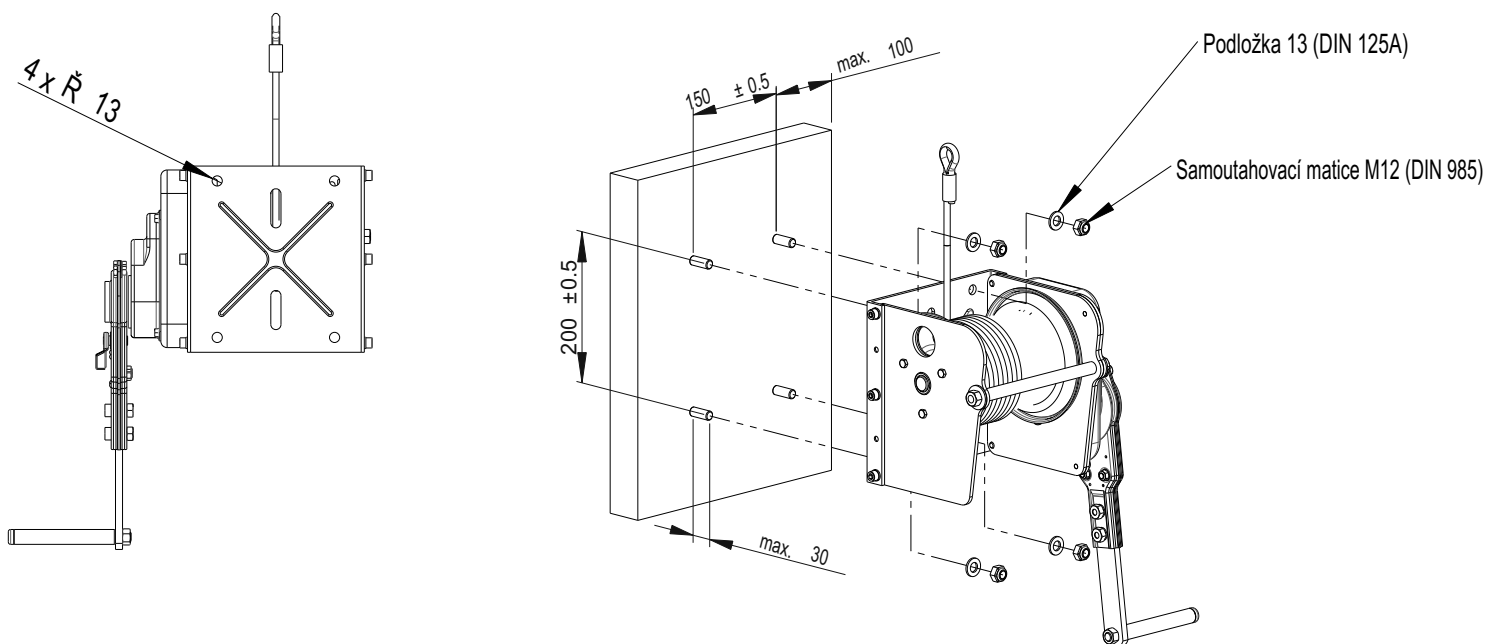

MONTÁŽ NA ROVNÉM POVRCHU (ŠROUBY)

1. Zařízení by mělo být upevněno pomocí čtyř otvorů o průměru 13 mm umístěných na zadní zdi.
2. Připojte zařízení pomocí čtyř šroubů M12. Vložte šroub přes zadní stěnu zařízení a přes připravené otvory ve stálé konstrukci.
3. Pod každý šroub a pod každou matici umístěte podložku 13 (DIN 125A). Utáhněte čtyři samo-utahovací matice M12 (DIN 985).

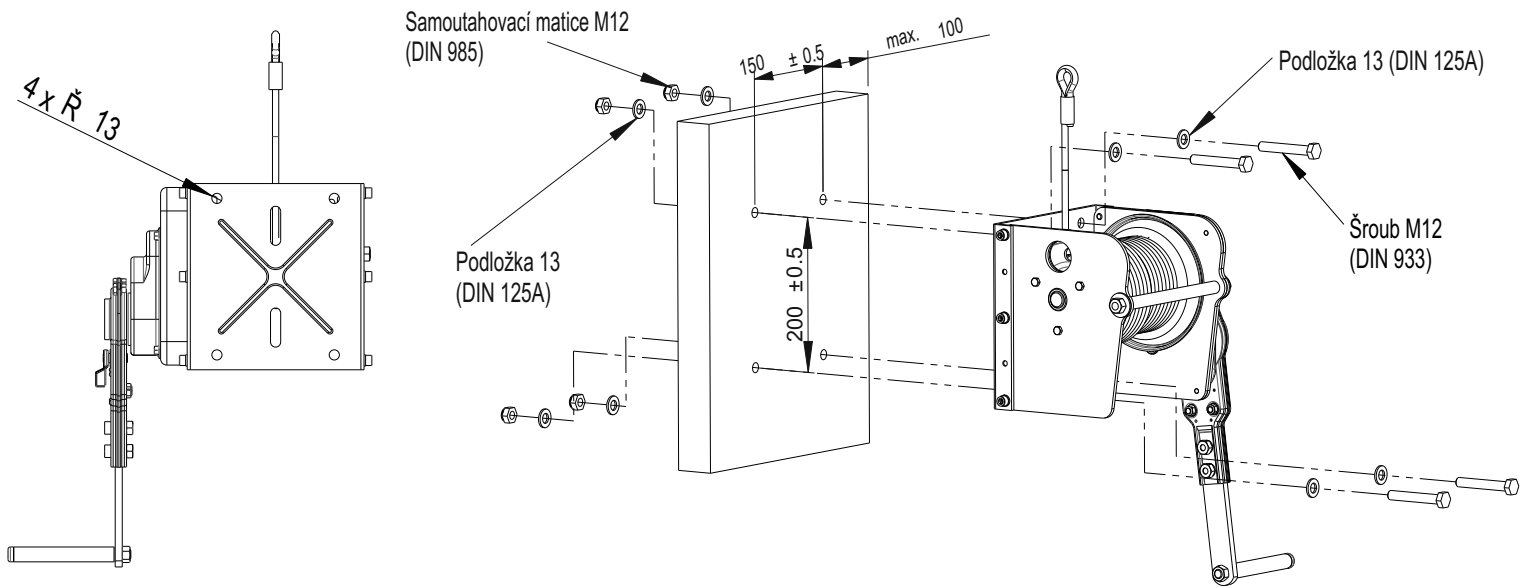

MONTÁŽ DO OCELOVÉHO PROFILU

1. Do úzkých strukturálních součástí zařízení je potřebné montáž vykonat pomocí dvou podélných otvorů o průměru 13 mm s délkou 35 mm umístěných na zadní zdi.
2. Připojte zařízení pomocí dvou ocelových šroubů M12. Vložte šroub přes zadní stěnu zařízení a přes připravené otvory ve stálé konstrukci.
3. Pod každý šroub a pod každou matici umístěte podložku 13 (DIN 125A). Utáhněte čtyři samo-utahovací matice M12 (DIN 985).

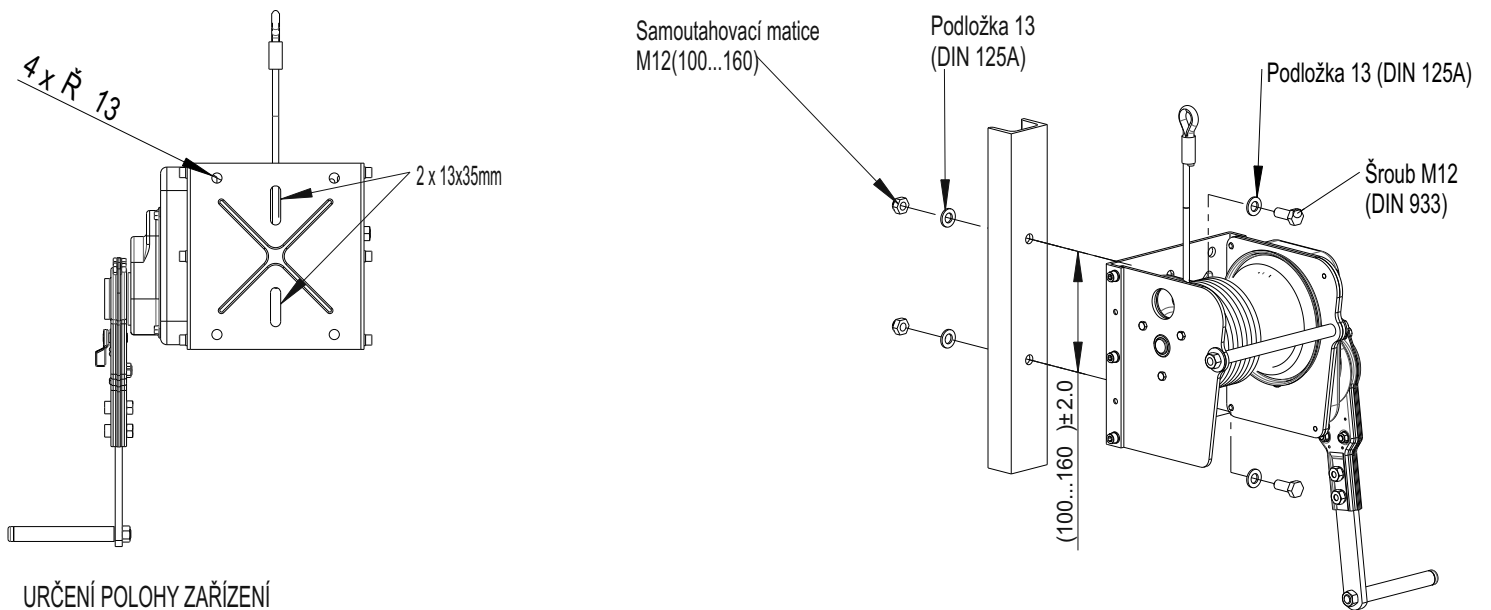

URČENÍ POLOHY ZAŘÍZENÍ

1. Zkontrolujte správnou polohu zařízení a správné vedení lana podle následujících výkresů.
2. Konstrukční prvek ke kterému je zařízení připojeno, to musí být umístěno svisle nebo vodorovně.

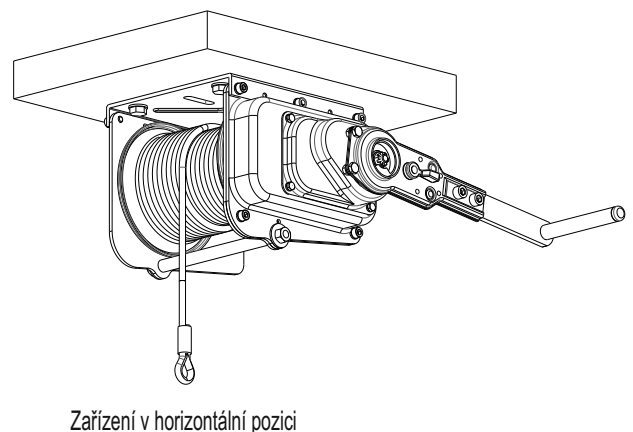
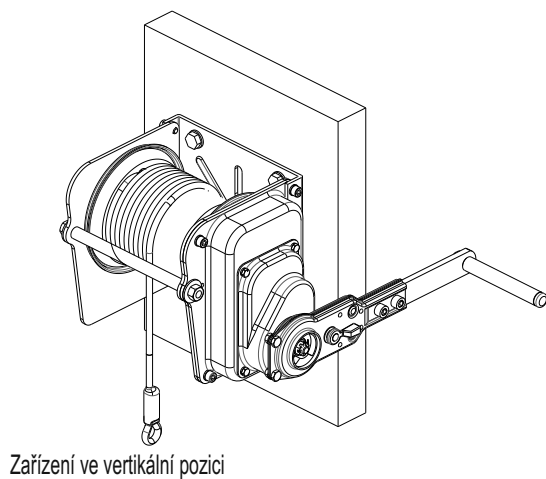

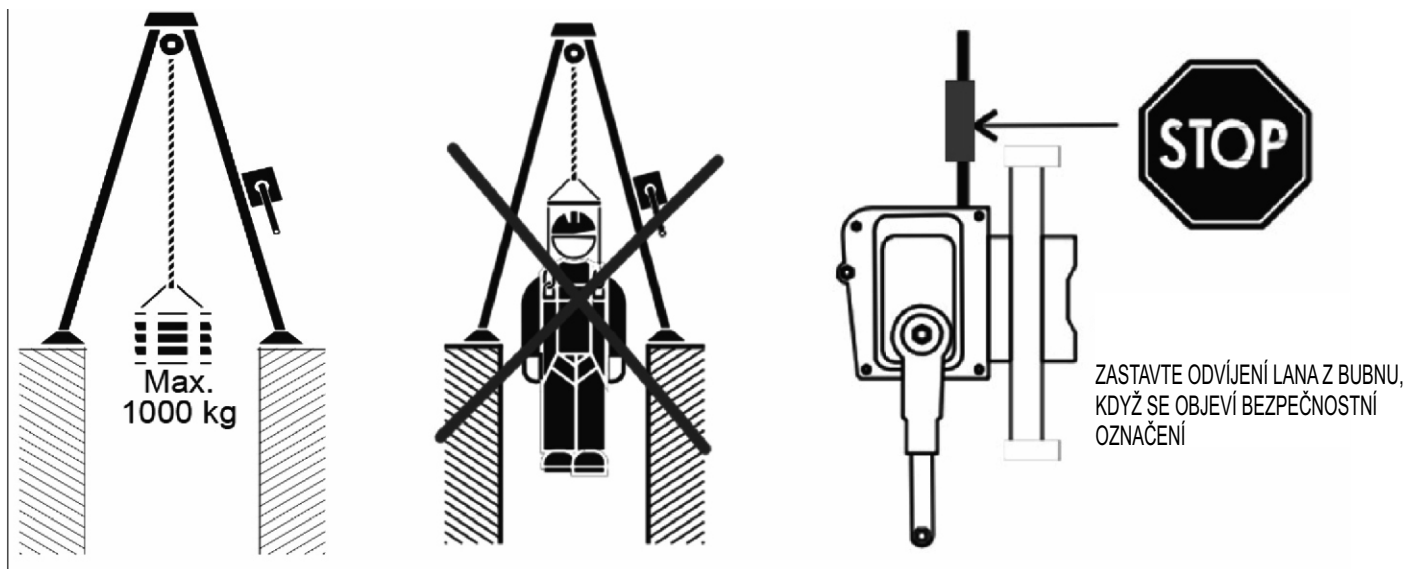

HLAVNÍ PRINCIPY VYUŽITÍ OSOBNÍCH OCHRANNÝCH PROSTŘEDKŮ PROTI PÁDŮM Z VÝŠKY

- Naviják je určen pouze pro zvedání/spouštění břemen. Nesmí být použit jako záchranné zařízení, nebo zařízení chránící před pádem.
- Naviják se nesmí používat pro nákladní dopravu v oblastech, ve kterých se mohou nacházet lidé.
- Neumísťujte na navijáku náklad, je-li lano úplně odvinuto. Je potřebné ponechat rezervu s délkou alespoň třech navinutí lana na cívku.
- Naviják je potřebné používat pouze ručně a pomocí kliky, kterou bylo zařízení vybaveno. Zařízení nepodporuje použití jakéhokoli typu motoru. V případě, že se zařízení nedá obsluhovat hladce s jednou rukou zařízení je pravděpodobně přetíženo.
- Při provozu musí být zařízení chráněno před tepelným, chemickým a mechanickým poškozením.
- Zařízení by mělo být čištěno podle pokynů v kapitole "Údržba a skladování".
- Je zakázáno provádět jakékoli úpravy zařízení bez předchozího písemného souhlasu výrobce.
- Veškeré opravy může provádět pouze výrobce nebo jeho zplnomocněný zástupce.
- Je zakázáno používat sady zařízení, ve kterých fungování kterékoliv z jejich součástí ovlivňuje působení jiného.
- Při používání zařízení by zvláštní pozornost měla být věnována nebezpečným jevům ovlivňujícím provoz zařízení a bezpečnost uživatele a zejména: zachycování a přesun lana přes ostré hrany;
- jakékoli poškození jako jsou prořezání, opotřebení, koroze; negativní vliv atmosférických činitelů; pády
- s houpavým efektem; vliv extrémních teplot; vliv chemických látek; vedení elektrického proudu.
- Prvek pevné konstrukce, ke které má být zařízení namontováno by mělo mít stabilní strukturu znemožňující samovolné odpojení zařízení a minimální statickou sílu alespoň dvojnásobku hmotnosti užitečného zatížení.
- Před použitím se ujistěte, že všechny hardwarové součásti tvořící systém ochrany proti pádu spolu a navzájem fungují správně. Pravidelně kontrolujte spojení a slícování prvků zařízení s cílem vyhnout se případnému uvolnění nebo odpojení.

INSPEKCE

Před každým použitím přístroje je třeba provést jeho přesnou kontrolu s cílem ověřit si jeho stav a správné fungování.

Před každým použitím:

- Ověřte všechny komponenty, věnujte zvláštní pozornost jakémukoli poškození (mechanické, chemické, tepelné), nadměrnému opotřebení, korozi, oděrům nebo nesprávnému fungování.
 - Zkontrolujte připojení prvků stálé konstrukce k zařízení a funkčnost montovaných prvků. Během prohlídky je potřebné zkontrolovat platnost označení zařízení.
 - Zkontrolujte připojení mezi různými součástmi zařízení, aby se zabránilo náhodnému odpojení některého z těchto prvků.
- Pokud zjistíte jakékoli poškození, výše uvedené zařízení by mělo být staženo z používání.

STAŽENÍ Z PROVOZU

Naviják musí být okamžitě stažen z používání, pokud vzniknou nějaké pochybnosti o stavu zařízení nebo jeho správné funkci. K opětovnému použití zařízení může dojít až po důkladném přezkoumání výrobcem zařízení a vyjádření jeho písemného souhlasu pro použití zařízení. Opravy zařízení může provádět pouze výrobce nebo jeho certifikovaný zástupce.

ÚDRŽBA A SKLADOVÁNÍ

Naviják by měly být očištěn a dezinfikován tak, aby nedošlo k poškození materiálu, z nichž je zařízení vyrobeno. Na textilní části je potřebné použít čisticí prostředky určené pro jemné tkaniny. Textilní části můžete čistit ručně nebo v pračce. Prvky z plastu umývejte pouze ve vodě. Zařízení navlhnuté při čištění nebo při používání zařízení by mělo být dokonale vysušeno přirozeným způsobem daleko od zdrojů tepla. Části a mechanismy (pružiny, panty, zámky, atd.) můžete občas lehce namazat s cílem zlepšit jejich výkon. Zařízení musí být uloženo volně balené, v dobře větrané, suché místnosti, chráněné proti slunečnímu záření, UV záření, prachu, ostrým předmětům, extrémním teplotám a žíravým látkám.

DOPRAVA

Zařízení je potřebné přepravovat v balení, které je ochrání před poškozením nebo promoknutím, například v sáčcích z impregnované tkaniny nebo v ocelových nebo plastových kufrech nebo skříňkách.

POPIS OZNAČENÍ

- a) Název/typ zařízení.
- b) Označení modelu zařízení.
- c) katalogové číslo.
- d) číslo/rok/třídy evropské normy.
- e) Maximální zatížení
- f) měsíc a rok výroby.
- g) sériové číslo zařízení.
- h) Poznámka: Přečtěte si návod k použití.
- i) Označení výrobce nebo distributora.

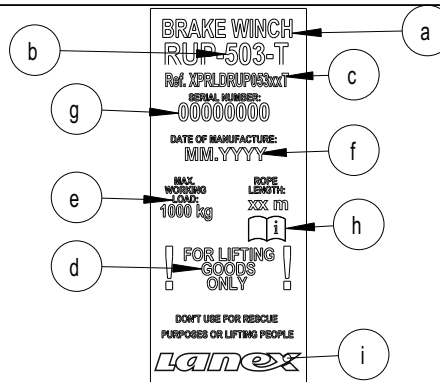

KARTA POUŽITÍ

Za zápisy do karty použití je zodpovědné pracoviště, kde je vybavení používáno. Karta použití by měla být vyplněna před prvním vydáním zařízení k používání. Veškeré informace o ochranném zařízení (jméno, číslo, datum nákupu a uvedení do provozu, název uživatele, informace o opravách a údržbě a stažení z použití) musí být umístěny v kartě použití zařízení.
Kartu vyplní osoba zodpovědná v podniku za ochranné zařízení. Je zakázáno používat osobní ochranné prostředky bez vyplněné karty použití.

NÁZEV ZAŘÍZENÍ / MODEL

KATALOGOVÉ ČÍSLO

SÉRIOVÉ ČÍSLO

DATUM VÝROBY

DATUM NÁKUPU

DATUM ODOVZDÁNÍ K POUŽÍVÁNÍ

JMÉNO UŽIVATELE

TECHNICKÉ PROHLÍDKY

	DATUM	DŮVODY PRO VYKONÁNÍ PROHLÍDKY / OPRAVY	HLÁŠENÉ ŠKODY, PROVEDENÉ OPRAVY, JINÉ KOMENTÁŘE	PODPIS ZODPOVĚDNÉHO PRACOVNÍKA	DATUM DALŠÍ PROHLÍDKY
1					
2					
3					
4					
5					
6					
7					
8					
9					

LANEX a.s., Hlučínská 1/96, 747 23 Bolatice, Česká republika, www.lanex.cz,
TEL.: +420 553 751 111, FAX: +420 553 654 125, E-MAIL: lanex@lanex.cz